

**ŠOLA ZA ČASTNIKE  
22. GENERACIJA  
SPECIALIZACIJA OSKRBA**

**ZAKLJUČNA NALOGA**

**OSKRBA Z UNIFORMAMI V  
SLOVENSKI VOJSKI**



**Slušatelj: nadporočnik Ago Fišić**

**Mentor: stotnik Branko Lavtar**

**Ljubljana, november 2011**



REPUBLIKA SLOVENIJA  
**MINISTRSTVO ZA OBRAMBO**  
Slovenska vojska  
**Poveljstvo za doktrino, razvoj,  
Izobraževanje in usposabljanje**  
**Šola za častnike**

Številka:

Datum:

## **ZAKLJUČNA NALOGA**

### **OSKRBA Z UNIFORMAMI V SLOVENSKI VOJSKI**

**Kandidat :** nadporočnik Ago Fišič

**Mentor :** stotnik Branko Lavtar

**Ljubljana, November 2011**

### **2. 4. 3 Povzetek v slovenskem in tujem jeziku ter ključne besede**

V zgodovini so se prvi zametki vojaške uniforme pojavili v virih iz starega veka od egiptovskih do mikenskih in rimskih, kjer so predstavljeni vojaki, ki so enotno oboroženi ter enotno oblečeni. Za pričetek današnjega pomena vojaške uniforme lahko upoštevamo leto 1672, ko je francoski kralj Luj XIV uvedel uniformo, ki so jo vojaki od takrat dalje dobili od države.

Odnos do vojaške uniforme v RS zunaj vojašnice je bilo delno pod vplivom javnega mnenja, ki se je od leta 1991 do danes spreminjalo od navdušenja nad novo vojsko samostojne države preko zavračanja oz. kritičnega pogleda na vojsko po aferah leta 1993 in 1994 ter do pridobitve ponovnega zaupanja zaradi odprtosti vojske medijem in pričetka sodelovanja na mirovnih operacijah leta 1997.

V Slovenski vojski smo leta 2007 pričeli z centralizirano oskrbo z uniformami, ki se je pokazal kot zelo dober in učinkovit sistem oskrbe.

V nalogi sem poizkušal prikazati pozitivne i negativne stvari, ki se pojavljajo pri izvajanju oskrbe z uniformami s poudarkom na spoštovanju predpisanih normativov. Prav tako sem tudi podal možne izboljšave organiziranja in izvajanja oskrbe z uniformami v Slovenski vojski, ki temelji predvsem na kadrovske problematiki.

#### **Ključne besede**

Vojaška logistika, uniforme, bojevniki 21. stoletja, razredi oskrbe, skladiščne kapacitete, centralizacija.

## **SUMMARY**

Historically, the first beginnings of military uniforms appeared in the sources from antiquity to the Egyptian, Roman and Mycenaean, which presents the soldiers who are armed and uniform dressed. Importance for the start of today's military uniforms can be considered the year 1672, when the French king Lui XIV introduced the uniform by soldiers since then has received from the state. Attitudes to military uniforms outside the barracks in the RS was partly under the influence of public opinion, which was from 1991 to today evolved from the enthusiasm of a newly independent country through the military or rejection and critical view of the Army After an affair in 1993 and 1994 and to acquire the confidence to re-open the media and the beginning of military cooperation in peacekeeping operations in 1997. In the Slovenian Armed Forces in 2007, we started with the centralized supply of uniforms to be as very good and effective method of treatment. The task I try to show all the good and bad things that occur in the implementation of the supply of uniforms, with an emphasis on respect for the prescribed norms. I also made possible improvements of organizing and delivering care to the Slovenian army uniforms, which is based primarily on personnel issues.

### **Key words**

Military logistics, uniforms, 21st century Fighter, classes of supply, storage capacity, centralization.

## 2.4.4 KAZALO

POVZETEK.....	ii
SUMMARY.....	iii
1. UVOD.....	1
1.1 Namen in cilj raziskave.....	2
1.2 Metode dela.....	2
1.3 Struktura zaključne naloge.....	2
2. ORGANIZACIJSKA UREDITEV LOGISTIČNE PODPORE V SV TER NORMATIVNA UREDITEV OSKRBE Z UNIFORMAMI.....	3
2.1 Organiziranost logističnih organov in enot.....	4
2.2 Temeljne naloge in pristojnosti na področju logistične podpore Slovenske vojske.....	5
2.3 Načela in oskrbovanja v Slovenski vojski.....	11
2.4 Organizacija oskrbovanja.....	12
2.5 Normativna ureditev področja oskrbe z uniformami.....	13
3. UNIFORME SLOVENSKE VOJSKE.....	14
3.1 Pripadanje in roki uporabnosti bojnih, službenih in slovesnih uniform ter športne opreme.....	17
3.1.1 Bojne uniforme.....	17
3.1.2 Športna oprema.....	20
3.1.3 Službene, slovesne in gardne uniforme.....	21
3.2 Zadolžitev, popolnjevanje, zamenjava in vračanje bojnih uniform ter športne opreme.....	23
3.2.1 Zadolžitev.....	23
3.2.2 Popolnjevanje z bojno uniformo in športno opremo.....	24
3.2.3 Zamenjava bojne uniforme in športne opreme.....	24
3.2.4 Vračanje bojne uniforme in športne opreme.....	24
3.3 Zadolžitev, popolnjevanje in vračanje službenih, slovesnih ter gardnih uniform.....	25
3.3.1 Zadolžitev.....	25
3.3.2 Popolnjevanje.....	26
3.3.3 Vračanje.....	27
3.4 Nošenje uniform in oznak Slovenske vojske.....	28
3.4.1 Nošenje uniform.....	28
3.4.2 Nošenje oznak Slovenske vojske na uniformah.....	29
4. CENTRALIZACIJA OSKRBE Z UNIFORMAMI, ORGANIZACIJA IN DELOVANJE OCU ROJE.....	30
4.1 Organizacija in delovanje OCU Roje.....	30
4.2 Normativni dokumenti za delovanje OCU Roje.....	31
4.2.1 Subjekti ki so vključeni v delovanje centra in njihove naloge.....	32
5. ZAKLJUČEK.....	34
LITERATURA IN VIRI.....	35
SEZNAM SLIK IN TABEL.....	36
SEZNAM UPORABLJENIH KRATIC.....	36
IZJAVA O AVTORSTVU.....	37

## 1 UVOD

Počutje v vojaški uniformi je seveda poleg osebnega zadovoljstva s položajem na družbeni lestvici in s tem povezanimi zunanji znaki kot so tudi pripadanje vojski ali celo pripadanje določeni »kasti« v vojaški hierarhiji, povezano z odobravanjem okolja oz. meril javnosti o vojaški organizaciji. Poleg tega pa uniforme na splošno izginjajo, ne nosijo se več tako množično kot v preteklih časih. Vedno bolj izginjajo zunanje razlike med posameznimi stanovi, izginjajo razlike med družbenimi sloji, zato pa so tudi uniforme, ki so v preteklosti poudarjale te razlike vedno manj priljubljene.

Potrebo po nošenju vojaške uniforme opredeljuje že Pravilo službe v Slovenski vojski ( v nadaljevanju PS v SV ), ki v 33. členu določa, da vojaške osebe opravljajo vojaško službo v predpisani uniformi. Vojaška uniforma je tudi zunanji znak, da nekdo pripada določeni vojaški enoti. Poleg praktičnih razlogov uporabe predvsem bojne uniforme, ki je zaradi dela na terenu v različnih vremenskih in zemljišnih pogojih potrebna, da so pripadniki vojaške enote enako zaščiteni pred vremenskimi vplivi in imajo načeloma vsaj enake zunanje možnosti preživetja na bojišču, je tudi razpoznavni znak pripadanja vojaški organizaciji.

Dosedanji način zagotavljanja bojnih, službenih in drugih uniform enotam, poveljstvom, posameznikom ter operacijam kriznega odzivanja Slovenske vojske je pokazal, da je proces zagotavljanja vse preveč zapleten. Po postopni profesionalizaciji Slovenke vojske in slabi kadrovske popolnjenosti EVOJ je organizacija oskrbe z uniformami v intendantskih servisih izgubila svoj težiščni namen. Pri opremljanju z uniformami so se zato pojavljale težave in velikokrat nismo dosegamo normalnih odzivnih časov pri zagotavljanju le teh. Tako je bilo potrebno s povečanim angažiranjem SV v operacijah MOM stalno prilagajanje načina načrtovanja, organiziranja in izvajanja oskrbe z uniformami doma in v tujini.

Glede na ugotovljeno stanje ter sledenje ciljem Plana vodenja poveljstev in enot o koncentraciji in optimizaciji logističnih procesov je bilo potrebno pristopiti k centralizaciji oskrbe z uniformami.

Skozi zaključno nalogo bom poizkusil predstaviti elemente logistične podpore v SV in funkcionalnega področja oskrbe ter centralizirano oskrbo z uniformami, ter dokazati ali se v izvaja v skladu s predpisanimi normativnimi akti in ali zadovoljuje potrebe pripadnikov Slovenske vojske.

## **1.1 NAMEN IN CILJ RAZISKAVE**

Osnovni cilj zaključne naloge je prikazati Slovensko vojsko kot organizacijo, ki skrbi za redno celovito oskrbo z uniformami v skladu z predpisanimi normami in akti. Namen predlagane teme pa je tudi ugotoviti tiste posebnosti, ki bi jih pri obstoječem sistemu oskrbe bilo možno izboljšati ter podati predlog za boljšo oskrbo.

Ker se sam kot poveljnik voda za oskrbo z uniformami v 157. LOGB ukvarjam z oskrbo z uniformami bom na podlagi lastnih izkušenj poizkušal prikazati centralizirano oskrbo z uniformami v SV.

Zaključna naloga temelji na hipotezi, da se oskrba z uniformami v Slovenski vojski izvaja skladno s predpisanimi normativnimi dokumenti in zadovoljuje zahtevane potrebe pripadnikov SV.

## **1.2 METODE DELA**

Pri izdelavi naloge sem uporabil naslednje metode dela:

- ✓ opazovanje z udeležbo oziroma uporaba izkušenj;
- ✓ deskriptivna metoda (opisna);
- ✓ razgovor – intervju kaj posamezniki menijo o problemu;
- ✓ analiza dobljenih podatkov;
- ✓ zaključek in verifikacija hipoteze.

## **1.3 STRUKTURA ZAKLJUČNE NALOGE**

Nalogo sem razdelil na 3 dele.

V uvodnem delu sem opredelil predmet preučevanja, opredelil cilje naloge ter postavil splošno hipotezo, v nadaljevanju pa sem opredelil še metodološki pristop in strukturo naloge.

Osrednje besedilo sem razdelil na štiri poglavja. V prvem poglavju sem opredelil organizacijsko ureditev logistične podpore v SV in funkcionalnega področja oskrbe, ter normativno ureditev oskrbe z uniformami.

V drugem poglavju sem predstavil vrste uniform v SV, pregled pripadanje uniform in roke trajanja ter sistem zadolžitve, popolnjevanja in vračanja uniform.

V tretjem poglavju sem predstavil organizacijo in delovanje OCU Roje (oskrbni center z uniformami Roje).

V zaključnem delu sem podal ugotovitve, s pomočjo katerih sem verificiral splošno hipotezo.

## **2 ORGANIZACIJSKA UREDITEV LOGISTIČNE PODPORE V SV TER NORMATIVNA UREDITEV OSKRBE Z UNIFORMAMI**

Logistična podpora SV se uresničuje v naslednjih funkcionalnih področjih:

- ✓ oskrbovanje,
- ✓ premiki in transport,
- ✓ vzdrževanje,
- ✓ zdravstvena oskrba,
- ✓ vojaška infrastruktura,
- ✓ finančna zagotovitev.

Oskrbovanje so dejavnosti, ukrepi in postopki PEZ, ki z načrtovanim in sistematičnim koriščenjem materialnih virov in zalog zagotavljajo pravočasno in neprekinjeno oskrbovanje PEZ s sredstvi in storitvami, potrebnimi za delovanje. Oskrbovanje zajema naslednje dejavnosti:

- ✓ celoten postopek nabave,
- ✓ kakovostni in količinski prevzem,
- ✓ skladiščno poslovanje,
- ✓ razdelitev sredstev,
- ✓ vzdrževanje rezerv,
- ✓ zagotavljanje in posredovanje storitev ( z lastnimi viri ali z zunanjimi izvajalci),
- ✓ izvzem MS iz uporabe.

Funkcionalno področje oskrbovanja je organizirano znotraj štabnih organov logistike po posameznih vsebinskih celotah kot oddelki in posamezniki.

Koncept organizacije delovanja oskrbovanja temelji na trenutni organizaciji SV ter ravneh delovanja logistične podpore SV:

### Prva raven logistične podpore:

Taktično delovanje logističnih enot za oskrbovanje z lastnimi kadrovskega viri in formacijsko opremo ( četa/vod/oddelek za oskrbovanje ).

### Druga raven logistične podpore:

Izvajajo formacijske ali namensko oblikovane logistične enote, ki poleg dopolnjevanja prve ravni zagotavljajo večino storitvenih dejavnosti ( VZE,157. LOGB, 670. LOGB ).

### Tretja raven logistične podpore:

Največkrat se uresničuje v RS, z zunanjimi, pogodbenimi izvajalci ter dobavami artiklov po razredih oskrbe ( pogodbeni dobavitelji, EVOJ, 157. LOGB ).

### Četrta raven logistične podpore:

Najvišjaraven podpore v operacijah zunaj ozemlja RS je povezava med domačooskrbno linijo in logistično podporo na območju delovanja. Oskrbovanje enot poteka preko POVC, PP ter NPE.



Temeljne naloge in pristojnosti na področju oskrbovanja so:

- ✓ pravočasno in kakovostno načrtovanje in izvajanje oskrbovanja logistične podpore doma in na MOM.
- ✓ zagotovitev racionalne organizacije na področju oskrbovanja.
- ✓ usklajeno koriščenje razpoložljivih virov.
- ✓ usklajeno načrtovanje nalog skladno z razpoložljivimi kadrovske, materialne, finančne in časovne viri.
- ✓ sodelovanje in usklajevanje z drugimi funkcijskimi področji v štabnem procesu dela na svoji ravni in med različnimi nivoji poveljevanja.
- ✓ vodenje in dopolnjevanje evidenc MS, pravočasno sklepanje mednarodnih dogovorov in pogodb za MOM.
- ✓ izvajanje nadzorov s področja načrtovanja in izvajanja oskrbovanja
- ✓ analize stanja in predlaganje ukrepov za izboljšanje.

V SV je 5 razredov oskrbe, in sicer:

**I. razred oskrbe** – potrošno blago: zajema material in sredstva, ki jih porabijo osebe in živali za zadovoljevanje svojih potreb, ne glede na pogoje bivanja in delovanja;

**II. razred oskrbe** – orožje, vojaška in ostala oprema: zajema MS, zajeta v formacijah in kriterijih pripadanja, potrebna za zagotovitev delovanja;

**III. razred oskrbe** – goriva in maziva: zajema goriva in maziva za vse namene, kuriva in dodatke za goriva;

**IV. razred oskrbe** – blago, ki ni v ostalih razredih, zajema material in sredstva, ki ni zajet v formacijah ter blago, ki ni zajeto v I., II., III. in V. razredu;

**V. razred oskrbe** – SiMES in rakete: zajema vse vrste streliva, eksploziva, min, raket in kemičnih agensov.

Oskrba z uniformami spada v II. razred oskrbe kot ostala oprema, zajeta v formacijah in kriterijih pripadanja, ki je potrebna za zagotovitev delovanja;

## 2.1 ORGANIZIRANOST LOGISTIČNIH ORGANOV IN ENOT

Štabni organi logistike na različnih nivojih poveljstev, skladno s poveljnikovimi usmeritvami usmerjajo, upravljajo in vodijo logistično podporo SV.

Štabni organi logistike so:

- ✓ sektor za uporabno logistiko Generalštaba Slovenske vojske (J4/GŠSV),
- ✓ sektor za opremljanje Generalštaba Slovenske vojske (SZO/GŠSV),
- ✓ sektor logistike v Poveljstvu sil Slovenske vojske (G4/PSSV),
- ✓ sektor logistike v Poveljstvu za doktrino razvoj, izobraževanje in usposabljanje (G4/PDRIU), s sektorjem vojaške logistike v Centru za doktrino in razvoj v Poveljstvu za doktrino razvoj, izobraževanje in usposabljanje (SVLOG/CDR /PDRIU),

- ✓ oddelki logistike v Poveljstvu za podporo (PP), v brigadah, Vojaško teritorialnih poveljstvih (VTP), Letalski bazi, Vojaško zdravstveni službi, bataljoni, centrih za usposabljanje,
- ✓ štabni častniki, podčastniki, vojaški uslužbenci in civilne osebe s področja logistike v organizacijskih enotah, kjer ni oddelkov logistike.

V poveljstvih logističnih enot se v smislu racionalnosti in preglednosti, opravljanje operativnih nalog s funkcijskih področij logistike, lahko vrši tudi v operativnem sektorju (oddelku, odseku) poveljstva.

Logistične enote SV so sile za zagotovitev delovanja, ki izvajajo logistično podporo PEZ SV in so:

Premestljive logistične enote:

- 670. logistični bataljon (670. LOGB),
- poveljniško logistične čete in vodi v enotah nivoja bataljonov,
- namensko organizirane logistične enote za delovanje v operacijah kriznega odzivanja v sestavah SV (nacionalni podporni elementi-NPE) ali zavezniških enot (mednarodne integrirane logistične enote-MILE).

Nepremestljive logistične enote:

- logistični bataljon - LOGB (157. LOGB),
- letalska baza – LEBA (107. LEBA),
- 71. in 72. poveljniško logistični vod pri poveljstvu PP in 72.BR,
- enota za podporo GŠSV,
- nastanitvena enota PSSV,
- enota za podporo PDRIU,
- enote vojašnic (EVOJ)

## **2.2 TEMELJNE NALOGE IN PRISTOJNOSTI NA PODROČJU LOGISTIČNE PODPORE SLOVENSKE VOJSKE**

**Generalštab Slovenske vojske ( GŠSV ) ima na področju logistične podpore naslednje naloge:**

- ✓ načrtovanje, usklajevanje, usmerjanje in nadzor razvoja, organiziranosti ter delovanja logističnega sistema SV na vseh funkcionalnih področjih: oskrbovanje, vzdrževanje MS, premiki in transport, zdravstvena zagotovitev, vojaška infrastruktura in finančna zagotovitev,
- ✓ določanje organiziranosti logističnih enot ter predlaganje organizacijsko formacijske strukture štabnih logističnih organov, logističnih in vojaško zdravstvenih enot,
- ✓ načrtovanje in predlaganje razporejanja ključnega logističnega kadra,
- ✓ načrtovanje, usklajevanje, usmerjanje in izvajanje integracijske ter mednarodne (Nato, EU, bilaterala) dejavnosti s področja vojaške logistike na strateškem nivoju,

- ✓ predlaganje sistemskih in zakonskih rešitev, s katerimi se uresničuje logistična podpora SV v celoti ali po posameznih funkcionalnih področjih,
- ✓ usmerjanje, sodelovanje, načrtovanje in izdelava doktrinarnih in konceptualnih dokumentov s področja logistike SV (doktrine, koncepti, direktive),
- ✓ usmerjanje ter sodelovanje pri načrtovanju in izvajanju usposabljanja in izobraževanja s področja logistike,
- ✓ usmerjanje logistične podpore OKO na strateški ravni,
- ✓ organiziranje sodelovanja na začetni logistični načrtovalni konferenci in sklenitev mednarodnih sporazumov (MOU) o dogovorov z Nato in tujimi OS,
- ✓ določanje in izdelovanje kriterijev pripadanja ter materialnih formacij,
- ✓ sodelovanje pri ocenjevanju stanja pripravljenosti v SV po logistiki ter skrb za odpravo pomanjkljivosti,
- ✓ načrtovanje, usklajevanje, usmerjanje in nadzor razvoja ter delovanja podpore države gostiteljice (HNS),
- ✓ načrtovanje, usklajevanje, usmerjanje, sodelovanje in nadzor sodelovanja s civilno obrambo po funkcionalnih področjih logistike,
- ✓ določanje izhodišč in usmeritve za zagotovitev pripravljenosti,
- ✓ izvajanje skrbništva nad slovenskimi vojaškimi standardi s področja logistike (SVS),
- ✓ usmerjanje in usklajevanje procesov vodenja evidenc MS v SV,
- ✓ določanje porabe materialnih sredstev,
- ✓ določanje ravni popolnjenosti PEZ z materialnimi sredstvi,
- ✓ določanje obsega in sistema obnavljanja zalog,
- ✓ določanje obsega in razmestitev rezerv MS,
- ✓ določanje sistema znavljanja MS ter spremljanje in analiziranje življenjskega ciklusa MS,
- ✓ načrtovanje, usmerjanje in nadzor izvajanja izločanja materialnih sredstev iz uporabe,
- ✓ usmerjanje, pregled in potrditev letnega kosovnega načrta nabav,
- ✓ načrtovanje, usklajevanje, usmerjanje in nadzor razvoja ter delovanja logističnih informacijskih sistemov,
- ✓ načrtovanje, usklajevanje, usmerjanje in nadzor razvoja ter delovanja meroslovja,
- ✓ organiziranje in vodenje uresničevanje načrtov gradenj in vzdrževanja vojaške infrastrukture,
- ✓ usmerjanje vodenja evidenc o vojaški infrastrukturi,
- ✓ izdelovanje načrtov gradenj in investicijskega vzdrževanja vojaške infrastrukture,
- ✓ določanje kriterijev za uporabo vojaške infrastrukture,
- ✓ sodelovanje pri določanju mirnodobne prostorske razmestitev PEZ,
- ✓ vodenje in usklajevanje potreb SV v prostorskih planih države in lokalnih skupnosti,
- ✓ usmerjanje izvajanja strateškega transporta in sklepanje generalnih pogodb,
- ✓ usmerjanje in spremljanje sodelovanja PSSV z DLO/MORS,
- ✓ načrtovanje potrebnih virov za uporabo OVOS v celotnem življenjskem ciklu,
- ✓ usmerjanje finančne zagotovitve SV,
- ✓ proračunsko finančno načrtovanje za potrebe SV,
- ✓ izdelovanje finančnega načrta SV,
- ✓ izvrševanje finančnega načrta za SV,
- ✓ vodenje finančne zagotovitve SV
- ✓ usmerjanje finančne zagotovitve OKO,
- ✓ poročanje o uresničevanju finančnega načrta SV,
- ✓ izvajanje nadzorov na področju logistike SV ter odprava ugotovljenih pomanjkljivosti.

**Poveljstvo sil Slovenske vojske(PSSV) ima na področju logistične podpore naslednje naloge:**

- ✓ organiziranje in vodenje izvajanja logistične podpore enot in poveljstev SV v RS in v OKO, na vseh funkcionalnih področjih: (oskrbovanje, premiki in transport, vzdrževanje, zdravstvena oskrba, vojaška infrastruktura, finančna zagotovitev),
- ✓ načrtovanje, usklajevanje, usmerjanje in izvajanje integracijske ter mednarodne (Nato, EU, bilateralna) dejavnosti s področja vojaške logistike na operativnem in taktičnem nivoju,
- ✓ uveljavljanje in izvajanje konceptualnih in doktrinarnih rešitev s področja logistike SV,
- ✓ sodelovanje pri načrtovanju in izvajanju usposabljanja in izobraževanja s področja logistike,
- ✓ sodelovanje pri ocenjevanju stanja pripravljenosti v SV po logistiki ter skrb za odpravo pomanjkljivosti,
- ✓ določanje in usklajevanje materialne priprave mobilizacije znotraj SV, z organi MORS in nosilci MZO,
- ✓ organiziranje in vodenje izvajanja podpore države gostiteljice na območju Republike Slovenije (HNS),
- ✓ načrtovanje, organiziranje, sodelovanje in izvajanje koordinacije s civilno obrambo po funkcionalnih področjih logistike,
- ✓ organiziranje uporabe in uporaba logističnih informacijskih sistemov,
- ✓ organiziranje in vodenje izvajanje meroslovja,
- ✓ organiziranje in vodenje evidence MS v lasti SV,
- ✓ vodenje, uvajanje in implementacija slovenskih vojaških standardov (SVS) s področja logistike,
- ✓ usklajevanje, izdelovanje in predlaganje letnega kosovnega načrta nabav SV GŠSV,
- ✓ usmerjanje načrtovanja, organiziranja in izvajanja oskrbe preko nabav in storitev v okviru letnega načrta nabav, s podajanjem predlogov za sklepanje pogodb (DLO/MORS),
- ✓ izdelovanje razdelilnikov MS za PEZ ter zagotavljanje popolnitev v skladu s prioritetami, materialnimi formacijami, načrti pripravljenosti in nalogami PEZ,
- ✓ načrtovanje in organiziranje ešaloniranja zalog in rezerv SV,
- ✓ vodenje OE MS ter skrb za ažurno vodenje predpisanih evidenc v SV,
- ✓ organiziranje, pravočasna in pravilno izvedba inventure v PEZ,
- ✓ vodenje in usklajevanje skladiščnega poslovanja,
- ✓ organiziranje in vodenje izvajanja izločanja materialnih sredstev iz operativne uporabe,
  
- ✓ organiziranje, načrtovanje in nadziranje vzdrževanja MS,
- ✓ načrtovanje, koordiniranje, usmerjanje, vodenje in zagotavljanje premikov sil SV in sil zavezništva ali sil drugih držav na območju RS in za potrebe sodelovanja sil SV v OKO,
- ✓ organiziranje in vodenje evidence o vojaški infrastrukturi,
- ✓ predlaganje mirnodobne razmestitve PEZ,
- ✓ sodelovanje pri načrtovanju in organiziranje investicijskega vzdrževanja infrastrukture,
- ✓ usmerjanje izvajanja tekočega vzdrževanje infrastrukture SV,
- ✓ organiziranje sodelovanja na glavni in zaključni načrtovalni logistični konferenci in sklenitev tehničnih sporazumov in pogodb (TA) za zagotovitev LP v OKO,
- ✓ predlaganje in sodelovanje pri izdelavi letnega finančnega načrta SV,
- ✓ vodenje finančne zagotovitve sil SV,
- ✓ izdelovanje finančnega načrta sil SV,
- ✓ izvrševanje finančnega načrta za sile SV,

- ✓ izvajanje finančne zagotovitve OKO,
- ✓ poročanje o uresničevanju finančnega načrta sil SV,
- ✓ načrtovanje, usklajevanje in usmerjanje delovanja vojaškega zdravstva,
- ✓ izvajanje postopkov uvajanja OVOS v operativno uporabo skladno z načrti uvajanja,
- ✓ načrtovanje, usmerjanje ter sodelovanje pri izdelavi in uvajanju tehnične dokumentacije za vzdrževanje OVOS in drugih dokumentov s področja vzdrževanja in skladiščenja MS v SV,
- ✓ zahtevanje reklamacij preko skrbnikov pogodb ter predlaganje modifikacij ter nadgradenj MS v GŠSV,
- ✓ načrtovanje in izvajanje postopkov izločanja OVOS iz operativne uporabe,
- ✓ sodelovanje pri načrtovanju in izvajanju IU logističnega osebja za novo OVOS,
- ✓ izvajanje nadzorov na področju logistike sil SV, doma in v OKO ter odprava ugotovljenih pomanjkljivosti.

**Poveljstvo za doktrino in usposabljanje ( PDRIU ) ima na področju logistične podpore naslednje naloge:**

- ✓ načrtovanje, vodenje in izvajanje logistične podpore poveljstva in organizacijskih enot v sestavi, v sodelovanju s PSSV,
- ✓ organiziranje in izvajanje vodenja materialnih evidenc sredstev v uporabi PDRIU,
- ✓ vodenje finančne zagotovitve podrejenih OE PDRIU,
- ✓ izdelovanje finančnega načrta PDRIU,
- ✓ izvrševanje finančnega načrta za PDRIU,
- ✓ izdelovanje letnega kosovnega načrta nabav, usklajevanje s PSSV ter izdelava predlogov za naročila preko Službe za naročila (SNA) MORS,
- ✓ poročanje o uresničevanju finančnega načrta PDRIU,
- ✓ uveljavljanje in izvajanje konceptualnih in doktrinarnih rešitev s področja logistike SV,
- ✓ izvajanje nadzorov na področju logistike PDRIU ter odprava ugotovljenih pomanjkljivosti.
- ✓ zagotavljanje strokovnih podlag za organiziranje razvoja logističnega sistema v SV,
- ✓ znanstveno raziskovalno delovanje na funkcionalnih področjih vojaške logistike,
- ✓ sodelovanje v integracijskih ter mednarodnih (Nato, EU,) dejavnostih s področja vojaške logistike,
- ✓ izdelava doktrinarnih in konceptualnih dokumentov s področja vojaške logistike SV,
- ✓ sodelovanje pri razvoju vojaškega izobraževanja in usposabljanja na funkcionalnih področjih vojaške logistike,
- ✓ izvajanje VIU s področja vojaške logistike v šolah PDRIU,
- ✓ predlaganje dopolnitev SVS s področja vojaške logistike in njihovo uvajanje,
- ✓ izdelava dokumentov s področja opremljanja z novimi OVOS (koncepti, taktične študije in zahtevniki),
- ✓ načrtovanje in izdelava programov usposabljanja za uvajanje novih OVOS v operativno uporabo,
- ✓ načrtovanje in izdelava vojaške strokovne literature za nova OVOS,
- ✓ načrtovanje in vodenje programov tehnološkega in raziskovalno-razvojnega področja,
- ✓ zbiranje, analiziranje in podajanje izkušnje o logistični podpori v OKO.

**Poveljstvo za podporo ( PP ) ima na področju logistične podpore naslednje naloge:**

- ✓ vodenje izvajanja logistične podpore za potrebe PEZ SV,
- ✓ načrtovanje in organiziranje oskrbe razredov I - V za SV,
- ✓ organiziranje in izvajanje oskrbe, s podajanjem predlogov za sklepanje pogodb za nabave in storitve (DLO/MORS), v okviru letnega načrta nabav,
- ✓ usklajevanje, predlaganje načrtov ter vodenje tehničnega vzdrževanja MS v SV,
- ✓ načrtovanje in vodenje premikov in transporta oseb in blaga,
- ✓ načrtovanje, organiziranje in nadziranje tekočega vzdrževanje infrastrukture,
- ✓ vodenje, načrtovanje izvajanja ter usklajevanje zdravstvene zagotovitve,
- ✓ usmerjanje in vodenje izvajanja PDG zavezniškim in drugim partnerskim silam na območju Republike Slovenije,
- ✓ načrtovanje in zagotavljanje izvajanja meroslovja,
- ✓ načrtovanje in izvajanje finančnega načrta,
- ✓ izvajanje nadzorov na področju logistike PP ter odprava ugotovljenih pomanjkljivosti.

**Brigade in bataljoni imajo na področju logistične podpore naslednje naloge:**

- ✓ načrtovanje, usklajevanje in vodenje logistične podpore svojih in pridodanih enot,
- ✓ načrtovanje in usklajevanje oskrbovanja in storitev,
- ✓ načrtovanje, usklajevanje in zagotavljanje osnovnega tehničnega vzdrževanja ter vzdrževanje na I. stopnji ter predlaganje tehničnega vzdrževanja na II. oziroma III. stopnji,
- ✓ načrtovanje in usklajevanje premikov in transportov moštva in sredstev,
- ✓ načrtovanje, usklajevanje ter zagotavljanje zdravstvene oskrbe,
- ✓ načrtovanje in izvrševanje finančnega načrta in poročanje,
- ✓ usklajevanje mirnodobne logistične podpore s teritorialno pristojnimi enotami vojašnic,
- ✓ izvajanje nadzorov na področju logistike v svojih poveljstvih in enotah ter odprava ugotovljenih pomanjkljivosti.

### **LOGB ima na področju logistične podpore naslednje naloge:**

- ✓ zagotavljanje oskrbe PEZ SV z razredi II in V, preko EVOJ-ev ali izjemoma direktno,
- ✓ skrb za materialne rezerve in upravljanje s tehničnimi in splošnimi skladišči,
- ✓ zbiranje viškov sredstev SV in skrb za njih do izvzema iz uporabe,
- ✓ izvajanje skladiščnega poslovanja,
- ✓ sodelovanje v OKO z deli enote, praviloma kot element na IV. nivoju,
- ✓ skladno z usmeritvami izvajanje tehničnega vzdrževanja na I. in II. stopnji za MS SV, (razen zahtevnejših-specialnih MS kot so letalska in mornariška sredstva, ter sredstva ZO),
- ✓ organiziranje izvajanja tehničnega vzdrževanja MS na III. stopnji, skladno z usmeritvami,
- ✓ izvajanje transporta blaga in pripadnikov SV skladno z usmeritvami,
- ✓ izvajanje manjših posegov pri tekočem vzdrževanju vojaške infrastrukture skladno z usmeritvami,
- ✓ sodelovanje pri izvajanju meroslovja,
- ✓ izvajanje zagotavljanja HNS zavezniškim in drugim partnerskim silam skladno z usmeritvami,
- ✓ izvajanje kontrolno tehničnih pregledov in fizikalno kemijskih preiskav SIMES skladno z usmeritvami,
- ✓ izvajanje uničevanja SIMES, skladno z usmeritvami,
- ✓ zagotavljanje logistične podpore enot v svoji sestavi.

### **Enota vojaškega objekta ( EVOJ ) ima na področju logistične podpore naslednje naloge:**

- ✓ Logistični deli enot vojašnic zagotavljajo logistično podporo PEZ v vojašnicah SV ter izvajajo:
- ✓ zagotavljanje oskrbe in storitev, kot so prehranjevanje, pranje in kemično čiščenje, gostinske in trgovske storitve, frizerske in druge higienske storitve, poštno storitve, storitve v oskrbi z energenti in komunalne storitve, z lastnimi silami ali preko pogodbenih izvajalcev,
- ✓ zagotavljanje izvajanja ogrevanja objektov v vojašnicah,
- ✓ zagotavljanje vzdrževanja opreme in pohištva v vojašnicah z lastnimi silami ali preko zunanjih izvajalcev,
- ✓ organiziranje delovanja skupnega intendantskega servisa in servisa učnih in vadbenih sredstev,
- ✓ zagotavljanje skladiščenja MS vojnih enot v vojašnicah,
- ✓ zagotavljanje hranjenje rezerv osebne intendantske opreme za vojne enote na osnovi razdelilnika, ki ga izdelava VTP,
- ✓ organiziranje in izvajanje prevozov pošte v cilju racionalizacije delovanja v vojašnicah,
- ✓ organiziranje in izvajanje skupne nabave ter skladiščenje pisarniškega materiala, potrošnih sredstev in čistilnega materiala za vsa poveljstva in enote v vojašnici,
- ✓ upravljanje z objekti v vojašnici,

- ✓ izvajanje preventivnih pregledov vseh objektov v vojašnici in odprava napak in pomanjkljivosti,
- ✓ izdelava plana vzdrževanja infrastrukture za tekoče leto in določitev prioritet skupaj z enotami v vojašnici in poveljnikom vojašnice,
- ✓ organiziranje in izvajanje osnovnega vzdrževanja vojaške infrastrukture v vojašnici,
- ✓ upravljanje z delavnicami za izvajanje I. stopnje tehničnega vzdrževanja in z usklajevanjem omogočanje uporabo teh delavnic za potrebe vseh enot,
- ✓ izvajanje tehničnega vzdrževanja I. stopnje za VTP,
- ✓ zagotavljanje povezovanja vojašnice z neposrednim bivalnim okoljem,
- ✓ zagotavljanje spoštovanja okoljevarstvenih in požarnovarstvenih predpisov pri uporabi objektov in površin vojašnice,
- ✓ izvajanje zagotavljanja HNS zavezniškim in drugim partnerskim silam skladno z načrti in usmeritvami VTP,
- ✓ izvajanje logistične podpore pri nalogah civilno vojaškega sodelovanja,
- ✓ organiziranje, vodenje in izvajanje čiščenja vojasnice, košnje in pospravljanje trave,
- ✓ organiziranje ter izvajanje zimske službe v vojašnici - pluženje, posipanje poti, urejanje parkirišč.

## 2.3 NAČELA OSKRBOVANJA V SLOVENSKI VOJSKI

Oskrbovanje v SV je dejavnost, ki se izvaja za zagotovitev sposobnosti za delovanje in ohranjanje vzdržljivosti sil, ki po doktrini pripadajo funkcionalnemu področju oskrbovanja.

Načela kot podlaga za učinkovito in uspešno načrtovanje ter izvajanje oskrbovanja PE so:

### A. EKONOMIČNOST

Oskrbovanje se izvaja v optimalnem obsegu, ne premalo, ker ne omogoča uspeh in ne preveč, ker lahko nevarno obremenjuje enote oskrbe v celoti. Uspeh je pred ekonomičnostjo.

### B. ENOSTAVNOST

Oskrbovanje mora biti organizirano tako, da je preprosto in stem tudi lahko razumljivo in preprosto.

### C. OSREDOTOČENOST

Pri oskrbovanju je potrebno vedeti in predvideti kateri element oskrbe je ključen za uspeh. Jasne morajo biti prioritete.

### D. PRAVOČASNOST

Pravočasnost oskrbovanja pomeni, da so sredstva zagotovljena v pravem času in na pravem mestu v zahtevanih količinah, da ne povzročajo niti kopičenja niti manjka. Pravočasnost pomeni tudi čimprejšnji pristop k analiziranju dane naloge in načrtovanju.

### E. PREDVIDEVANJE

Organi oskrbe morajo biti sposobni ugotavljati potrebe enot v naprej, že v fazi načrtovanja kot pri sledenju toka dogodkov. Čakanje na izkazovane potrebe lahko povzroči zamude (nepravočasnost).



#### **F. PREGLEDNOST**

Organi oskrbovanja morajo stalno imeti natančne podatke o stanju zalog, transportnih in drugih sredstvih za izvajanje oskrbovanja zaradi zagotavljanja zanesljivih podatkov povelnikom pri njihovem odločanju.

#### **G. PRILAGODLJIVOST**

Organizacija oskrbe mora biti postavljena tako da omogoča maksimalno prilagajanje neprivednim situacijam.

#### **H. PRISTOJNOST**

Pristojnost poveljujočih in organov oskrbe mora biti nedvoumna in temeljiti na strokovnosti in odgovornosti.

#### **I. SODELOVANJE**

Sodelovanje mora biti vzpostavljeno med posameznimi funkcionalnimi področji logistike, med logističnimi subjekti sosednjih enot in med logistiki po ravneh poveljevanja predvsem zaradi nalog, ki niso točno dodeljena samo enemu funkcionalnemu področju ali celo znotraj le-teh.

#### **J. USKLAJENOST**

Usklajenost pomeni dobro načrtovanje za optimalno izkoriščenost kapacitet oskrbovanja kot tudi vezano na logistiko kot celoto in izvajanje operacije.

#### **K. ZADOSTNOST**

To pomeni ne preveč in ne premalo materialnih sredstev in storitev na daljši rok.

## **2.4 ORGANIZACIJA OSKRBOVANJA**

V Slovenski vojski je oskrbovanje organizirano natri načine:

- ✓ po načrtu
- ✓ po zahtevkih
- ✓ neposredno

Oskrbovanje poteka po dveh razdelitvenih načinih:

- ✓ prevzem ( direktno v skladišču enote višje ravni ali pri drugih dobaviteljih )
- ✓ dostava ( iz skladišča iz višje ravni ali dobavitelja do enot )

Viri materialnega oskrbovanja in storitev so lahko:

- ✓ direktna nabava enote pri zunanjem dobavitelju v skladu s predpisi o javnih naročilih
- ✓ dobava preko pogodbenih dobaviteljev
- ✓ oskrba na podlagi mednarodnih pogodb

## 2.5 NORMATIVNA UREDITEV PODROČJA OSKRBE Z UNIFORMAMI

Področje uniform v SV v posameznih delih ali v celotni vsebini urejajo naslednji predpisi in akti poveljevanja:

### Predpisi:

- ✓ Zakon o obrambi ( Uradni list RS, št. 103/04-UPB1 ).
- ✓ Zakon o službi v SV ( Uradni list RS, št. 68/07 in 58/08 ).
- ✓ Pravilnik o uniformah Slovenske vojske (MORS, št. 023-68/2008-5 z dne 27. 2. 2008).
- ✓ Pravilnik o skladiščnem poslovanju v MO ( MO, št. 017-02-04/99, z dne 21.09.1999 in šifra 017-02-08/2002-7, z dne 16.04.2004 ).
- ✓ Navodilo o uniformah in opremi vijaških oseb ( MO, št. 017-04-21/97 z dne 16.07.1998 ).
- ✓ Navodilo o pripadanju in rokih uporabnosti bojnih uniform in športne opreme pripadnikov SV (MORS, št. 023-68/2008-7 z dne 27. 2. 2008).
- ✓ Navodilo o spremembah in dopolnitvah navodila o pripadanju in rokih uporabnosti bojnih uniform in športne opreme pripadnikov SV ( MORS, št. 4301-40/2007-90 z dne 14.05.2010).
- ✓ Navodilo o pripadanju in rokih uporabnosti službenih, slovesnih in gardnih uniform pripadnikov SV (MORS, št. 023-68/2008-8 z dne 27. 2. 2008).
- ✓ Spremembe Navodila o spremembah in dopolnitvah navodila o pripadanju in rokih uporabnosti službenih, slovesnih in gardnih uniform pripadnikov SV ( MORS, št. 4801-40/2007-91 z dne 27.02.2008 ).

### Akti poveljevanja:

- ✓ Direktiva za izločitev materialnih sredstev ( GŠSV, št. 804-87/2008-4, z dne 19.03.2008 ).
- ✓ Direktiva za organizacijo in izvajanje skladiščnega poslovanja SV ( GŠSV, št. 462-01-1/03-4, z dne 15.03.2003 ).
- ✓ Ukaz za načrtovanje, organiziranje in izvajanje izločitve MS ( PP, št. 804-87/2008-25, z dne 16.05.2008 ).
- ✓ Ukaz za oskrbovanje PP ( PP, št. 804-249/2009-9, z dne 12.11.2009 ).
- ✓ Ukaz za centralizacijo oskrbe z uniformami (PSSV, št. 023-7/2007-3, z dne 11. 9. 2007).
- ✓ SOP št. 1415 Organizacija in delovanje OCU Roje ( PSSV, št. 804-577/2010-1, z dne 06.12.2010 ).
- ✓ Ukaz za zagotavljanje službene uniforme ( PS, št. 804-29-1/03-87, z dne 17.06.2003).
- ✓ Zadolževanje artiklov bojevnika 21. stoletja (PSSV, št. 023-15/2009-270 z dne 18. 8. 2009).
- ✓ Naročanje našitkov z izvezenim napisom prve črke imena in priimka (PSSV, št. 023-15/2009 – 157 z dne 20. 5. 2009).

- ✓ Postopkovnik za načrtovanje, organiziranje in izvajanje izločitve MS ( PP, št 804-87/2008-71, z dne 08.08.2008).
- ✓ Postopkovnik za izdelavo in distribucijo dokumentov delovnega procesa skladiščenja MS v SV ( GŠSV, št. 462-00-3/02-1, z dne 29.03.2004 ).
- ✓ Operativni postopki pri razdolževanju vojaških obveznikov rezervne setave ( GŠSV, št.461-00.47/02-1, z dne 31.01.2002 ).
- ✓ Napotitev pripadnikov SV na dolžnost v NATO poveljstva ( PSSV, št. 185-01-5/2004-391, z dne 22.12.2004 ).
- ✓ Začasni kriteriji pripadanja osebne opreme za študente in dijake v času usposabljanja ( GŠSV, št. 023-13/2011-360, z dne 23.06.2011 ).

#### Ukazi za MOM:

- ✓ Pripravljalni ukaz za pripravo SVNKON ...
- ✓ Ukaz za pripravo SVNKON ...
- ✓ Kadrovska lista SVNKON ....
- ✓ Drugo (zahtevki odobreni s strani PSSV ...)

Vsi navedeni dokumenti veljajo za vse pripadnike SV (enako velja tudi za pripadnike napotene na MOM).

### 3 UNIFORME SLOVENSKE VOJSKE

Uniforme Slovenske vojske se delijo na:

- ✓ bojne uniforme,
- ✓ službene uniforme,
- ✓ uniformo gardne enote
- ✓ uniforme orkestra Slovenske vojske in
- ✓ slovesne uniforme.

Vojaške osebe nosijo predpisano uniformo, kadar opravljajo vojaško službo. Če tako določi načelnik Generalštaba Slovenske vojske, so vojaške osebe med opravljanjem vojaške službe lahko izjemoma v civilni obleki.

Pripadniki Slovenske vojske nosijo tudi delovne obleke in obutev, zaščitne obleke in obutev ter športne obleke in obutev. Delovne, zaščitne in druge obleke in obutev nosijo tudi civilne osebe, če je tako določeno v navodilu o uniformah in opremi pripadnikov Slovenske vojske. Nošenje delov različnih uniform ni dovoljeno.

#### **Bojna uniforma**

Bojno uniformo nosijo vojaške osebe pri opravljanju vseh aktivnosti in nalog povezanih z vojaškim usposabljanjem ter pri izvajanju bojnih nalog. Osnovna bojna uniforma je narejena iz maskirno potiskane tkanine. Sestavljajo jo vetrovka, bluzon, hlače, pas za hlače, anorak in nepremočljive hlače, kapa, baretka, klobuk, puli, škornji, podkapa, podobleka, rokavice, perilo in nogavice.

#### **Službena uniforma**

Vojaške osebe nosijo službene uniforme takrat, ko ne opravljajo bojnih nalog ali vojaškega usposabljanja. Službene uniforme so narejene v moški in ženski različici. Razen za pripadnice in pripadnike mornariških, letalskih enot in enot zračne obrambe je v Slovenski vojski predpisana enotna službena uniforma, narejena iz zelenomodre tkanine. Moško službeno uniformo sestavljajo suknjič, hlače s pasom, čapka, srajca s kravato, plašč, vetrovka, jopič, baretka, pulover, čevlji, rokavice in nogavice. Žensko službeno uniformo pa sestavljajo suknjič, krilo, hlače, bluza s kravato, klobuček, baretka, plašč, vetrovka, pulover, pas, rokavice, torbica in čevlji.

#### **Službena uniforma letalskih enot in enot zračne obrambe**

Službena uniforma letalskih enot in enot zračne obrambe obsega enake dele kot osnovna službena uniforma, razlika je le v barvi. Pri moški različici so suknjič, hlače in čapka modre barve, srajca in baretka sta svetlo modri, drugi deli uniforme pa so enaki kot pri osnovni službeni uniformi. Pri ženski različici pa so suknjič, hlače, krilo in klobuček modre barve, bluza in baretka sta svetlo modri, drugi deli uniforme pa so enaki kot pri osnovni službeni uniformi.

## **Službena mornariška uniforma**

Službena mornariška uniforma je temno modre barve. Moško različico sestavljajo suknjič, hlače s pasom, čapka, baretka, bela srajca s kravato, vetrovka, pulover, jopič, čevlji, rokavice, nogavice in torba, žensko različico pa suknjič, krilo in hlače s pasom, klobuček, baretka, bela bluza s kravato, pulover, jopič, vetrovka, čevlji, torba, rokavice in nogavice. Suknjič se pri obeh različicah dvoredno zapenja. Pri obeh različicah so vetrovka, pulover, baretka in jopič temno modre barve, čevlji, nogavice, kravata in usnjeni dodatki pa črne

## **Uniforma gardne enote**

Uniformo gardne enote nosijo pripadniki te enote pri izvajanju protokolarnih nalog skladno s Pravili službe v Slovenski vojski in protokolarnimi pravili. Uniforma gardne enote je zelenomodre barve. Sestavljajo jo suknjič, hlače s pasom, čapka, baretka, srajca s kravato, škornji, čevlji, plašč, vetrovka, pulover, pas gardne enote, vrvica, rokavice in nogavice. Srajca je svetlo zelene barve. Kravata, plašč in vetrovka so temno sive barve. Škornji in usnjeni dodatki so črne barve. Pas gardne enote in vrvica so zlatorumene barve.

## **Uniforma Orkestra Slovenske vojske**

Uniformo orkestra Slovenske vojske nosijo člani orkestra na nastopih oziroma kadar predstavljajo orkester Slovenske vojske. Uniforma orkestra Slovenske vojske je enaka osnovni službeni uniformi, le da jo poleg sestavnih delov službene uniforme, sestavljajo še zlatorumena vrvica, plašč in dežni plašč.

## **Slovesna uniforma**

Slovesno uniformo nosijo vojaške osebe na vojaških slovesnostih, državnih in drugih slovesnostih ter protokolarnih prireditvah (uradne večerje, slovesne akademije, uradni sprejemi) v skladu s Pravili službe v Slovenski vojski. Enaka je za vse vojaške osebe, razen za pripadnike mornariških enot. Tako moška kot ženska različica slovesne uniforme sta temno sive barve. Moško različico sestavljajo suknjič, hlače s pasom, čapka, vrvica, srajca, kravata, metuljček, plašč, šal, rokavice, nogavice in čevlji, žensko različico pa suknjič, krilo s pasom, klobuček, vrvica, bluza, metuljček, jakna, plašč, šal, rokavice, torbica, nogavice in čevlji.

Slovesna zimska uniforma pripadnikov mornariških enot je enaka službeni uniformi mornariških enot, medtem ko je slovesna poletna uniforma mornariških enot bele barve.

### 3.1 PRIPADANJE IN ROKI UPORABNOSTI BOJNIH, SLUŽBENIH IN SLOVESNIH UNIFORM TER ŠPORTNE OPREME

Področje pripadanja in roke uporabnosti bojnih uniform urejajo naslednji predpisi:

- ✓ Navodilo o pripadanju in rokih uporabnosti bojnih uniform in športne opreme pripadnikov SV ( MORS, št. 023-68/2008-7 z dne 27.07,2008 ).
- ✓ Navodilo o spremembah in dopolnitvah navodila o pripadanju in rokih uporabnosti bojnih uniform in športne opreme pripadnikov SV ( MORS, št. 4301-40/2007-90 z dne 14.05,2010 ).

V nadaljevanju sem prikazal primer pripadanja in roke uporabnosti za osnovno bojno uniformo, opremo Bojevnika 21.stoletja ter športno opremo. Za ostale vrste uniform se predpisane tabele nahajajo v zgoraj navedenih predpisih.

#### 3.1.1 Bojne uniforme

##### Bojna uniforma – osnovna

Tabela št.1

ZAP ŠT.	IDENT	IZDELEK	PREDPIS KAKOVOSTI	PRIPADA					PRIPADA****	
				Ob zaposlitvi	Popolnjevanje	B in nižje	PP VIP BR, B**	GŠSV * PSSV PDRIU	PPRS	PSVR
				ME	ME	ROK	ROK	ROK	I.kat/II.kat	I.kat/II.kat
				(kos, par, kpl)	(kos, par, kpl)	(let)	(let)	(let)	(kos, par, kpl)	(kos, par, kpl)
1	46513	ANORAK NEPREMOČLJIV, maskirni	B.K.52/95	1	1	3	6	9	1	1
2	47043	HLAČE NEPREMOČLJIVE, maskirne	B.K.53/95	1	1	3	6	9	1	1
3	44789	VETROVKA s snemljivo podlogo, maskirna	B.K.51/95	2	1	3	6	9	1/1	1/1
4	64868	BLUZON MOŠKI, maskirni	B.K.56/03	3	2	1	3	6	2/1	2/1
4.a	64871	BLUZON ŽENSKI, maskirni	BŽ.K.56/03	3	2	1	3	6	2/1	2/1
5	3008	HLAČE DEBELEJŠE, maskirne	B.K.002/91	2	1	2	4	6	1/1	1/1
6	64869	HLAČE TANJŠE MOŠKE, maskirne	B.K.57/03	3	2	1	3	6	2/1	2/1
6.a	64879	HLAČE TANJŠE ŽENSKO, maskirne	BŽ.K.57/03	3	2	1	3	6	2/1	2/1
7	3010	BARETKA, barva rodu	B.K.008/92	1	1	2	4	6	1*****	0
8	419	KAPA DEBELEJŠA, maskirna	B.K.003/91	1	1	2	4	6	1	1
9	64870	KAPA S SENČNIKOM, maskirna	B.K.58/03	2	1	1	3	6	1/1	1/1
10	40691	KLOBUK, maskirni	B.MI.K.03/00	1	1	3	6	9	0/1	0/1
11	3013	PULI, zelen	B.PL.P.30/93	2	1	2	4	6	1/1	1/1
12	72223	PODOBLEKA, zelena	B.K.21/07	1	1	3	6	9	1***	1***
13	25682	PODKAPA, zelena	B.P.005/93	1	1	3	6	9	1	1
14	1784	ROKAVICE TERMOVELUR, zelene	B.P.004/91	1	1	3	6	9	1	1
15	72224	ROKAVICE PODLOŽENE, zelene	B.K.22/07	1	1	3	6	9	1	1
16	72225	ROKAVICE TAKTIČNE, zelene	B.K.23/07	1	1	3	6	9	0/1	0/1
17	309	GAMAŠE, zelene	B.PL.K.33/93	1	1	4	8	12	1***	1***
18	66741	ŠKORNJI NEPREMOČLJIVI, črni	B.OB.09/04	2	1	3	6	9	1/1	1/1
19	8929	ŠKORNJI PLATNENI, črni	B.OB.06/00	1	1	3	6	9	0/1	0/1
20	1459	PAS ZA HLAČE, zelen	B.G.003/91	1	1	3	6	9	1	1
21	1221	NOGAVICE ZIMSKE, zelene	B.PE.008/91	6	3	2	4	8	2/4	4/2
22	3024	NOGAVICE POLETNE, zelene	B.PE.009/91	6	3	2	4	8	2/4	4/2
23	72226	PERILO BOMBAŽNO MOŠKO, zeleno	B.PE.11/07	3					2/1	2/1
23 a	72227	PERILO BOMBAŽNO ŽENSKO, zeleno	BŽ.PE.11/07	3					2/1	2/1
24	72228	PERILO FUNKCIJSKO MOŠKO, zeleno	B.PE.12/07	3	3	2	4	8	0/3	1/2
24a	72350	PERILO FUNKCIJSKO ŽENSKO, zeleno	BŽ.PE.12/07	3					0/3	1/2
25	26572	PERILO TERMO MOŠKO, zeleno	B.PL.PE.30/93	3	1	2	4	8	1/2	1/2
25a	69846	PERILO TERMO ŽENSKO, zeleno	BŽ.PE.30/05	3	1	2	4	8	1/2	1/2
26	72229	PERILO ZAŠČITNO, zeleno	B.PE.13/07	2	1	4	8	12	0/2	0/2
27	3025	ROBEC ŽEPNI, zelen	B.PE.005/91	4	4	3	6	9	2/2	4

ZAP ŠT.	IDENT	IZDELEK	PREDPIS KAKOVOSTI	PRIPADA		B in nižje	PP, VTP BR, B**	GŠSV * PSSV PDRIU	PRIPADA****	
				Ob zaposlitvi	Popoln- jevanje				PPRS	PSVR
				ME (kos, par, kpl)	ME (kos, par, kpl)	ROK (let)	ROK (let)	ROK (let)	I.kat/II.kat (kos, par, kpl)	I.kat/II.kat (kos, par, kpl)
				1	2	3	4	5	6	7
28	3623	TORBICA S PRIB. ZA VZDRŽEV. IN ČIŠČ. OPREME	B.G.004/91	1	0	0	0	0	1	1
29	3622	TORBICA S PRIB ZA OSEBNO HIGIENO-MOŠKA	B.G.005/91	1	0	0	0	0	1	1
29.a	59755	TORBICA S PRIBOROM ZA OSEBNO HIGIENO-ŽENSKA	BŽ.G.005/02	1	0	0	0	0	1	1
30	3027	BRISAČA ZA OBRAZ, svetlozelena	B.PE.006/91	4	2	4	6	8	2/2	3/1
31	3026	BRISAČA ZA NOGE, temnozelena	B.PE.007/92	4	2	4	6	8	2/2	3/1
32	47593	ČINI VEZENI	B.OZ.001/92	3	3	4	6	8	2	0
32.a	66443	OZNAKA VEZENA RAZREDA VU	B.OZ.006/05	3	3	4	6	8	2	0
33	47595	Našitek z vezanim napisom PRIIMKA	B.OZ.003/93	5	3	3	6	9	3	3
34	3036	VREČA TRANSPORTNA	B.TR.002/91	1	1	6	8	8	1	1
35	4207	TORBICA VOJAŠKA	B.TR.001/91	1	1	6	8	8	0	0
36	72277	TORBA TRANSPORTNA	B.TR.21/07	1	1	6	8	8	0	0
37	8920	PONČO - ŠOTORKA, maskima	B.TR.008/94	1	1	4	6	8	1	1
38	2776	OBLEKA BELA MASKIRNA ***	B.K.017/93	1	1	0	0	0	1 ***	1 ***
39	1603	PRIBOR JEDILNI		1					1	1
40	1602	PORCIJA S ČUTARICO		1					1	1
41	•	OPREMA OSEBNA ZA NOŠENJE		1					1	1
42	••	OPREMA ZA BIVANJE NA TERENU		1					1 ***	1 ***

**Vir: Navodilo o spremembah in dopolnitvah navodila o pripadanju in rokih uporabnosti bojnih uniform in športne opreme pripadnikov SV ( MORS, št. 4301-40/2007-90 z dne 14.05,2010 )**

Opombe:

\*\*\*\* V koloni 6 in 7 številke za znakom / pomenijo količine v II. Kategoriji. V kolikor na zalogi ni II. kategorije se izda I. kategorija.

\*\*\*\*\* pripadnikom PPRS se po pridobitvi VED-a opremi z baretko v barvi rodu. «

**Oprema, osebna, za nošenje/Osebna oprema za nošenje**

**Tabela št.2**

ZAP.ŠT.	IDENT	IZDELEK	ME (kos, par)
1	59786	NAHRBTNIK UNIVERZALNI	1
2	68630	PREVLEKA ZA NAHRBTNIK	1
3	68631	VREČA VODOTESNA ZA UNIVERZALNI NAHRBTNIK	1
4	59787	TORBA BOČNA ZA NAHRBTNIK UNIVERZALNI	2
5	59807	NAHRBTNIK BOJNI	1
6	68632	VREČA VODOTESNA ZA BOČNO TORBO	2
7	59789	TORBICA ZA OKVIRJE AP M70	2
8	59801	PLOŠČA ZA PRITRDITEV	2
9	59795	PAS LEDVENI	1
10	59796	PAS VOJAŠKI	1
11	59794	OPRTNIK	1
12	59792	TORBICA ZA ROČNO BOMBO	2
13	59793	TORBICA VEČNAMENSKA	1
14	59802	PRIPENJALO ZA ČELADO	1
15	66320	NAHRBTNA VREČA ZA VODO (CAMEL BACK) 2,5L	1
16	63370	PREVLEKA ZA ČEVLJE	1
17	20156	PREVLEKA ZA ČELADO	1
18	59808	TORBICA ZA INŽ. LOPATICO	1
19	59797	SPONKA - SECURITY LOCK	1
20	66321	TOK ZA PIŠTOLO BERETTA ZA SPUŠČENO NOŠENJE	1
21	61992	VREČA PLATNENA	1

**Vir: Navodilo o pripadanju in rokih uporabnosti bojnih uniform in športne opreme pripadnikov SV ( MORS, št. 023-68/2008-7 z dne 27.07,2008 )**



## Oprema za bivanje na terenu

Tabela št.3

ZAP.ŠT.	IDENT	IZDELEK	ME (kos, par)
1	59788	TORBA ZA SPALNO VREČO IN BIVAK SB21, 3-A	1
2	63368	BIVAK - BIVALNA VREČA	1
3	63369	SPALNA VREČA	1
4	63371	TERENSKA PODLOGA	1

Vir: Navodilo o pripadanju in rokih uporabnosti bojnih uniform in športne opreme pripadnikov SV ( MORS, št. 023-68/2008-7 z dne 27.07,2008 )

### 3.1.2 Športna oprema

Tabela št.4

ZAP ŠT.	IDENT	IZDELEK	PREDPIS KAKOVOSTI	PRIPADA		BR, B in nižje	GŠSV *, PDRIU, PSSV, PP, VTP	PRIPADA	
				Ob zaposlitvi	Popoln jevanje			Študentje na šolanju v ZDA	PPRS PSVR
				ME (kos, par, kpl)	ME (kos, par, kpl)			ROK (let)	ROK (let)
				1	2	3	4	5	6
1	72248	JAKNA ŠPORTNA S KAPUCO, temno zelena	Š.K.11/07	1	1	6	8	1	1
1a	72345	JAKNA ŠPORTNA S KAPUCO, ŽENSKA, temno zelena	ŠŽ.K.11/07	1	1	6	8	1	1
2	72249	HLAČE ŠPORTNE DOLGE, temno sive	Š.K.12/07	1	1	6	8	1	1
2a	72346	HLAČE ŠPORTNE DOLGE, ŽENSKE, temno sive	ŠŽ.K.12/07	1	1	6	8	1	1
3	72250	MAJICA ŠPORTNA DOLG ROKAV, svetlo zelena	Š.K.13/07	2	1	4	6	2	2
3a	72347	MAJICA ŠPORTNA DOLG ROKAV, ŽENSKA, svetlo zelena	ŠŽ.K.13/07	2	1	4	6	2	2
4	72251	MAJICA ŠPORTNA KRATEK ROKAV, svetlo zelena	Š.K.14/07	2	1	4	6	2	2
4a	72348	MAJICA ŠPORTNA KRATEK ROKAV, ŽENSKA, svetlo zelena	ŠŽ.K.14/07	2	1	4	6	2	2
5	72252	HLAČE ŠPORTNE KRATKE, temno sive	Š.K.15/07	2	1	4	6	1	2
5a	72349	HLAČE ŠPORTNE KRATKE, ŽENSKE, temno sive	ŠŽ.K.15/07	2	1	4	6	1	2
6	72253	KOPALKE MOŠKE, temno zelene	Š.K.16/07	1	1	6	8	1	1
6a	72254	KOPALKE ŽENSKE, temno zelene	ŠŽ.K.17/07	1	1	6	8	1	1
7	72255	NOGAVICE ŠPORTNE, zelene	Š.PE.11/07	4	2	4	6	4	4
8	72256	COPATI ŠPORTNI TEKAŠKI	Š.OB.11/07	1	1	2	4	1	1
9	72257	COPATI ŠPORTNI DVORANSKI	Š.OB.12/07	1	1	3	6	1	1
10	72276	NATIKAČI	Š.OB.13/07	1	1	4	6	0	1
11	72583	KAPA, črna	Š.P.11/07	1	1	6	8	0	1
12	72582	ROKAVICE, črna	Š.P.12/07	1	1	6	8	0	1

Vir: Navodilo o spremembah in dopolnitvah navodila o pripadanju in rokih uporabnosti bojnih uniform in športne opreme pripadnikov SV ( MORS, št. 4301-40/2007-90 z dne 14.05,2010 )

Opomba:

\* Pod GŠSV spadajo: NOE, OE pri GŠSV, vojaška predstavništva v poveljstvih NATO in EU ter OVS, IRSO, vojaški atašeji in ostali zaposleni v MORS, ki so na vojaških dolžnostih.

### 3.1.3 Službene, slovesne in gardne uniforme

Področje pripadanja in roke uporabnosti službenih, slovesnih in gardnih uniform urejajo naslednji predpisi:

- ✓ Navodilo o pripadanju in rokih uporabnosti službenih, slovesnih in gardnih uniform pripadnikov SV (MORS, št. 023-68/2008-8 z dne 27. 2. 2008).
- ✓ Spremembe Navodila o spremembah in dopolnitvah navodila o pripadanju in rokih uporabnosti službenih, slovesnih in gardnih uniform pripadnikov SV ( MORS, št. 4801-40/2007-91 z dne 27.02,2008 ).

V nadaljevanju sem prikazal primer pripadanja in roke uporabnosti za osnovno moško in žensko službeno uniformo. Za ostale vrste službenih uniform se predpisane tabele nahajajo v zgoraj navedenih predpisih.

#### Moška službena uniforma – osnovna

Tabela št. 5

ZAP. ŠT.	IDENT	IZDELEK	PREDPIS KAKOVOSTI	PRIPADA		GŠSV * PSSV PDRJU	PP VTP BR, B**	B in nižje
				PRVA ZADOLŽITEV	OBNAV - LJANJE			
				ME (kos, par)		ROK (let)	ROK (let)	ROK (let)
STO				1	2	3	4	5
1	64934	SUKNJIČ, zelenomoder	Č.K.20/03	1	1	2	3	10
2	64936	HLAČE, zelenomodre	Č.K.21/03	2	2	2	3	10
3	64938	HLAČE, BOMBAŽNE, zelenomodre	Č.K.22/03	1				
4	64943	ČAPKA, zelenomodra	Č.K.23/03	1	1	4	6	10
5	72793	PREVLEKA ZA ČAPKO, temno siva	Č.K.37/07	1	1	6	10	15
6	65198	BARETKA, zelenomodra oziroma barva rodu	Č.K.34/03	1	1	4	4	10
7	22133	KOKARDA	Č.OZ.25/07	1	1	4	4	10
8	64947	SRAJCA, dolg rokav, svetlo zelena	Č.K.24/03	6	6	2	3	10
9	64949	SRAJCA, kratek rokav, svetlo zelena	Č.K.25/03	6		2	3	10
10	64950	TRAK Z IZVEZENIM ČINOM ZA SRAJCO, svetlo zelen (par)	Č.K.26/03	3	1	2	3	10
11	64951	KRAVATA, temno siva	Č.K.27/03	3	2	2	3	10
12	64952	JOPIČ, temno siv	Č.K.28/03	1	1	4	4	10
13	72902	JOPIČ, USNJEN, črn****	Č.K.28A/07	1	1	8	0	0
14	64953	VETROVKA, temno siva	Č.K.29/03	1	1	6	10	15
15	64956	ROKAVICE, USNJENE, črne	Č.G.20/03	1	1	6	6	10
16	64957	PAS, USNJEN, črn	Č.G.21/03	1	1	4	4	10
17	64958	ČEVLJI Z GUMIJASTIM PODPLATOM, črni	Č.OB.20/03	1	2	2	3	10
18	64959	ČEVLJI Z USNJENIM PODPLATOM, črni	Č.OB.21/03	1				
19	64960	GLEŽNARJI, črni	Č.OB.22/03	1	1	4	6	10
20	64961	PULOVER, temno siv	Č.P.20/03	1	1	4	6	10
21	65478	TRAK Z IZVEZENIM ČINOM ZA PULOVER, črn (par)	Č.K.33/03	1	1	4	6	10
22	64962	NOGAVICE, KRATKE, črne	Č.P.21/03	6	12	2	4	10
23	64963	NOGAVICE, DOLGE, črne	Č.P.22/03	6		2	4	10
24	64964	PLOŠČICA Z NAPISOM PRIMKA, zlato rumena	Č.OZ.20/03	2	1	4	10	15
25	65479	ČINI, KOVINSKI z IGLO, zlato rumeni (par)	Č.OZ.21/03	3	1	4	6	10
26	72794	TORBA, črna***	Č.G.24/07	1	0	0	0	0
27	72262	DEŽNIK, MOŠKI, črn	SČ.G.29/07	1	0	0	0	0
28	74721	PLAŠČ, DEŽNI, temno siv****	Č.K.41/07	1	1	8	0	0

29	78423	NAŠITEK Z NAPISOM PRIIMKA za JOPIČ, temno siv	Č.OZ.22/09	1	1	4	6	10
----	-------	-----------------------------------------------------	------------	---	---	---	---	----

**Vir: Spremembe Navodila o spremembah in dopnitvah navodila o pripadanju in rokih uporabnosti službenih, slovesnih in gardnih uniform pripadnikov SV ( MORS, št. 4801-40/2007-91 z dne 27.02,2008 )**

Opomba:

\* Pod GŠSV spadajo: NOE, OE pri GŠSV, vojaška predstavništva v poveljstvih Nata in EU ter OVS, IRSO, vojaški atašeji in drugi zaposleni v MO, ki so na vojaških dolžnostih.

\*\* Pripada pripadnikom poveljstva bataljona.

\*\*\* Torbo dobijo vsi pripadniki poveljstev ob prvi zadolžitvi.

\*\*\*\* Pripada generalom

## Ženska službena uniforma – osnovna

**Tabela št.6**

ZAP. ŠT.	IDENT	IZDELEK	PREDPIS KAKOVOST I	PRIPADA		GŠSV * PSSV PDRIU	PP VTP BR, B**	B in nižje
				PRVA ZADOLŽITEV	OBNAV - LJANJE			
				ME (kos, par)				
			STO	1	2	3	4	5
1	64968	SUKNJIC, zelenomoder	ČŽ.K.20/03	1	1	2	2	10
2	64971	KRILO, zelenomodro	ČŽ.K.32/03	1				
3	64969	HLAČE, zelenomodre	ČŽ.K.21/03	1				
4	64970	HLAČE, bombažne, zelenomodre	ČŽ.K.22/03	1		2	2	10
5	64925	KLOBUČEK, zelenomoder	ČŽ.K.23/03	1	1	4	6	10
6	65198	BARETKA, zelenomodra oziroma barva rodu	Č.K.34/03	1	1	4	4	10
7	22133	KOKARDA, zlato rumena	Č.OZ.25/07	1	1	4	4	10
8	64972	BLUZA, dolg rokav, svetlo zelena	ČŽ.K.24/03	6		2	2	10
9	64973	BLUZA, kratek rokav, svetlo zelena	ČŽ.K.25/03	6	6	2	2	10
10	64950	TRAK Z IZVEZENIM ČINOM ZA SRAJCO (par)	Č.K.26/03	3	1	2	2	10
11	64974	KRAVATA, temno siva	ČŽ.K.27/03	3	2	2	2	10
12	64975	JOPIČ, temno siv	ČŽ.K.28/03	1	1	4	4	10
13	64976	VETROVKA, temno siva	ČŽ.K.29/03	1	1	6	10	15
14	64979	ROKAVICE, USNJENE, črne	ČŽ.G.20/03	1	1	6	6	10
15	64980	PAS, USNJEN, črn	ČŽ.G.21/03	1	1	4	4	10
16	65338	TORBICA, črna	ČŽ.G.22/03	1	0	0	0	0
17	64981	SANDALI, črni	ČŽ.OB.20/03	1				
18	64982	SALONARJI, črni	ČŽ.OB.21/03	1				
19	64983	ČEVLJI Z GUMIJASTIM PODPLATOM, črni	ČŽ.OB.22/03	1		2	2	10
20	65474	ŠKORNJI, črni	ČŽ.OB.23/03	1	1	4	6	10
21	64984	PULOVER, temno siv	ČŽ.P.20/03	1	1	4	6	10
22	65478	TRAK Z IZVEZENIM ČINOM ZA PULOVER, črn (par)	Č.K.33/03	1	1	4	6	10
23	65061	NOGAVICE, HLAČNE, kožna barva	ČŽ.P.21/03	25		1	2	5
24	65062	NOGAVICE dokolenke, kožna barva	ČŽ.P.22/03	10	15	1	2	5
25	64964	PLOŠČICA Z NAPISOM PRIIMKA, zlato rumena	Č.OZ.20/03	2	1	4	6	10
26	65479	ČINI, KOVINSKI z IGLO, zlato rumeni (par)	Č.OZ.21/03	3	1	4	6	10
27	72267	DEŽNIK, ŽENSKI, črn	SCŽ.G.29/07	1	0	0	0	0
28	72794	TORBA, črna***	Č.G.24/07	1	0	0	0	0

29	78423	NAŠITEK Z NAPISOM PRIIMKA za JOPIČ, temno siv	Č.OZ.22/09	1	1	4	6	10
----	-------	-----------------------------------------------------	------------	---	---	---	---	----

**Vir: Spremembe Navodila o spremembah in dopnitvah navodila o pripadanju in rokih uporabnosti službenih, slovesnih in gardnih uniform pripadnikov SV ( MORS, št. 4801-40/2007-91 z dne 27.02,2008 )**

Opomba:

\* Pod GŠSV spadajo: NOE, OE pri GŠSV, vojaška predstavništva v poveljstvih Nata in EU ter OVS, IRSO, vojaški atašeji in drugi zaposleni v MO, ki so na vojaških dolžnostih.

\*\* Pripada pripadnicam poveljstva bataljona.

\*\*\* Torbo dobijo vse pripadnice poveljstev ob prvi zadolžitvi.

### **3.2 ZADOLŽITEV, POPOLNJEVANJE, ZAMENJAVA IN VRAČANJE BOJNIH UNIFORM TER ŠPORTNE OPREME**

#### **3.2.1 Zadolžitev**

##### **Bojna uniforma**

Vojaške osebe stalne sestave, pripadniki rezervne sestave, prostovoljci na služenju vojaškega roka in delavci ministrstva za obrambo, ki so na vojaških dolžnostih sezadolžijo z bojnimi uniformami glede na pripadnost v sestavi Slovenske vojske in glede na to, kateri vojaški oziroma organizacijski enoti pripadajo. Vrste in količinaposameznih delov uniforme so podane v tabelah v predhodnih točkah, ki določajonjihovo pripadanje.Zadolžitevz novo bojno uniformo se izvede v Oskrbnem centru z uniformami SV(v nadaljevanju OCU). Prejem opreme se evidentira na Kartonu osebne zadolžitve z bojno uniformo.

Pripadnike SV, ki se usposablajo v CU, pripadnike tujih vojska, ki se usposablajo v Šoli za podčastnike in študente vojaškega modula (ki imajo podpisano pogodbo) se za čas usposabljanja opremi z opremo Bojevnika 21.st., ki je v II. Kategoriji.

Pripadnike SV, ki so napoteni na VIU v tujino za čas od 3 mesecev do 1 leta in je v ukazu navedeno, da bo šolanje lahko v tem času potekalo tudi v krajih s puščavskimi klimatskimi razmerami se opremi tudi z bojno uniformo za puščavsko območje.

##### **Športna oprema**

Vojaške osebe stalne sestave, pripadniki pogodbene rezervne sestave, prostovoljci na služenju vojaškega roka in štipendisti MORS, ki se šolajo v tujini se zadolžijo s športno opremo v količini, ki je razvidna iz tabele št 6. Zadolžitev z novo športno opremo ob nastopu službe, posameznik izvede v OCUSV. Sprejem opreme se evidentira na Kartonu osebne zadolžitve z bojno uniformo.

### **3.2.2 Popolnjevanje z bojno uniformo in športno opremo**

Vojaške osebe stalne sestave se popolnjujejo glede na pripadnost v sestavi Slovenske vojske in glede na to kateri vojaški enoti oziroma organizacijski enoti pripada. Količine in roki popolnjevanja so razvidni iz tabel v predhodnih točkah. Sprejem opreme se evidentira na Kartonu osebne zadolžitve z bojno uniformo. Popolnjevanje se izvaja enkrat letno v OCU SV ali preko matične enote posameznika. Vojaškim osebam stalne sestave, ki opravljajo dela in naloge v posebnih pogojih, selahko na predlog nadrejenega, skrajšajo roki uporabnosti uniforme ali povečajo količinska pripadanja, ki so predpisani s tem Navodilom. Pisno odločitev lahko izda poveljnik PSSV, PDRIU in višji po rangi.

### **3.2.3 Zamenjava bojne uniforme in športne opreme**

Neprimerna oprema (npr. poškodovana, neprimerna zanošenje zaradi občutnih sprememb telesnih mer uporabnika), ki ji rok uporabnosti šeni potekel, se zamenja na pisni predlog poveljnika bataljona ali višji po rangi. Če je poškodba nastala po krivdi uporabnika, ta plača opremo po veljavnem ceniku. Oprema, ki se zamenjuje, mora biti čista. Zamenjava se izvaja v OCU SV.

### **3.2.4 Vračanje bojne uniforme in športne opreme**

Pripadnik stalne sestave mora ob prekinitvi delovnega razmerja (po preteku 5 ali 10 letne pogodbe) in ob upokojitvi vrniti izdelke pod zap. št. 41 in 42 iz tabele št.1. Vseh ostalih izdelkov bojne uniforme in športne opreme ne vrača, razen v primeru predčasne prekinitve pogodbe oziroma delovnega razmerja in jim še ni potekel polletni rok od prejema posameznega artikla. Artikle vrne v OCU SV.

Prostovoljci na služenju vojaškega roka (PSVR) ob koncu služenja, ne vračajo naslednjih delov bojne uniforme: obutev, nogavice, spodnje perilo, robce, pribor za vzdrževanje in čiščenje opreme, pribor za osebno higieno in brisače ter naslednjih delov športne opreme: športnih majic s kratkimi in dolgimi rokavi, kratkih športnih hlač, nogavic in športnih copat. V primeru prekinitve prostovoljnega služenja mora vrniti vso zadolženo opremo. Opremo razdolži v OCU SV.

Pogodbeni pripadnik rezervne sestave (PPRS) mora ob prekinitvi pogodbe vrniti izdelke pod zap. št. 41 in 42 iz tabele št.1. Vseh ostalih izdelkov bojne uniforme in športne opreme ne vrača razen tistih, ki jim še ni potekel polletni rok od prejema. V primeru predčasne prekinitve pogodbe vrne vso zadolženo opremo. Opremo razdolži v OCU SV.

Delavec MORS, ki je na vojaški dolžnosti, mora ob prekinitvi delovnega razmerja in ob upokojitvi vrniti izdelke pod zap. št. 41 in 42 iz tabele št.1. Vseh ostalih izdelkov bojne uniforme in športne opreme ne vrača, razen v primeru predčasne prekinitve pogodbe oziroma delovnega razmerja in še ni potekel polletni rok od prejema posameznega izdelka.

Artikle vrne v OCU – Roje.”

### **3.3 ZADOLŽITEV, POPOLNJEVANJE IN VRAČANJE SLUŽBENIH, SLOVESNIH TER GARDNIH UNIFORM**

#### **3.3.1 Zadolžitev**

##### **Službena uniforma**

Vojaške osebe stalne sestave in delavci Ministrstva za obrambo, ki so na vojaških dolžnostih, se zadolžijo s službenimi uniformami glede na pripadnost v sestavi Slovenske vojske in glede na to, kateri vojaški oziroma organizacijski enoti pripadajo. Vojaške osebe stalne sestave in delavce Ministrstva za obrambo zadolžimo z uniformo, karvpišemo v Karton osebne zadolžitve. Prejemnik s podpisom potrdi, da je prejel uniformo v navedeni količini. Službena uniforma je last osebe, ki jo je zadolžila, in se ne vrača.

Ob prerazporeditvi vojaške osebe v enoto, ki pripada drugemu rodu, pripada vojaški osebi uniforma tega rodu ob pridobitvi ustreznega VED.

##### **Slovesna uniforma**

Slovesno uniformo lahko nosijo vojaške osebe stalne sestave in delavci Ministrstva za obrambo, ki so na vojaških dolžnostih.

Slovesna uniforma pripada brezplačno vojaškim osebam na dolžnostih:

- ✓ načelnika GŠSV,
- ✓ namestnika načelnika GŠSV,
- ✓ vojaških svetovalcev ministra za obrambo,
- ✓ pomočnikov in svetovalcev načelnika GŠSV,
- ✓ direktorja štaba GŠSV,
- ✓ načelnikov sektorjev in oddelkov v GŠSV,
- ✓ pomočnikov za odnose z javnostmi v GŠSV in PSSV,
- ✓ pribočnika ministra, načelnika GŠSV, namestnika načelnika GŠSV,
- ✓ poveljnika PSSV, namestnika poveljnika PSSV in poveljnika PDRIU,
- ✓ pomočnikov in referentov za protokol GŠSV in PSSV,
- ✓ pomočnikov za mednarodno sodelovanje v GŠSV,
- ✓ načelnikov OE pri GŠSV,
- ✓ poveljnika in namestnika Enote za protokol,
- ✓ glavnih podčastnikov GŠSV, PSSV, PDRIU in brigadnih poveljstev,
- ✓ poveljnikov, namestnikov in načelnikov štabov PSSV in PDRIU,
- ✓ načelnika in namestnika CDR, pomočnikov načelnika CDR, načelnikov sektorjev in samostojnih oddelkov CDR,
- ✓ vojaških uslužbencev XIV. in XV. razreda,
- ✓ poveljnikov, namestnikov in načelnikov štabov brigadnih poveljstev,
- ✓ poveljnikov in namestnikov vojaških teritorialnih poveljstev, bataljonov in njim enakih enot,
- ✓ pomočnikov in svetovalcev poveljnika PSSV in PDRIU,
- ✓ načelnikov in namestnikov sektorjev ter načelnikov oddelkov PSSV in PDRIU,
- ✓ načelnikov šol in njihovih namestnikov ter poveljnika športne enote PDRIU,
- ✓ poveljnika in namestnika CU in CBUEP,
- ✓ načelnika vojaškega muzeja (VM), knjižnično-informacijskega centra

- ✓ (KIC) in razvojno-programskega sektorja (ORIS),
- ✓ pripadnikov SV, ki so na dolžnostih v Natu in EU ter drugih
- ✓ mednarodnih vojaških dolžnostih (samo pk. in višje),
- ✓ vojaških atašejev RS,
- ✓ glavnega inšpektorja in inšpektorjev svetnikov za obrambo,
- ✓ načelnika, namestnika načelnika in koncertnega mojstra orkestra SV,

Zadolžitev slovesne uniforme se evidentira v Karton osebne zadolžitve. Prejemnik spodpisom potrdi, da je uniformo prejel v navedeni količini. Slovesna uniforma je last osebe, ki je za uniformo zadolžena, in se ne vrača.

### **Gardna uniforma**

Z gardno uniformo se zadolžijo pripadniki gardne enote, ki opravljajo protokolarne nalogeskladno s pravili službe in protokolarnimi pravili. Vrste in količina posameznih delovuniforme so navedene v tabelah tega navodila. Zadolžitev gardne uniforme se evidentira na karton osebne zadolžitve. Prejemnik s podpisom potrdi, da je uniformo prejel v navedeni količini.

### **3.3.2 Popolnjevanje**

#### **Službena uniforma**

Vojaške osebe stalne sestave in delavci Ministrstva za obrambo, ki so na vojaških dolžnostih, popolnjujejo uniformo glede na pripadnost v sestavi Slovenske vojske in glede nato, kateri vojaški oziroma organizacijski enoti pripadajo. Količine in roki popolnjevanja so razvidni iz tabel v prejšnjih točkah tega navodila. Prejem opreme se evidentira na Kartonu osebne zadolžitve.

Neprimerni deli uniforme (na primer poškodovani pri opravljanju del in nalog, neprimerni za nošenje zaradi večjih sprememb telesnih mer uporabnika) se na predlog nadrejenega popolnijo pred pretekom roka uporabe. Pisno odločitev o skrajšanju rokov lahko izda poveljnik brigade ali višji po rangu.

Vojaškim osebam stalne sestave, ki opravljajo dela in naloge v posebnih razmerah, se lahko na predlog nadrejenega skrajšajo roki uporabnosti uniforme ali poveča količinsko pripadanje, predpisano s tem navodilom. Pisno odločitev lahko izda poveljnik PSSV, PDRIU ali višji po rangu.

### **Slovesna uniforma**

Prvi komplet slovesne uniforme lahko prejemniki popolnjujejo z novimi artikli glede na merila, navedena v tabelah prejšnjih točk tega navodila.

### **Gardna uniforma**

Da bi zagotovili urejen videz, se posamezni artikli gardne uniforme popolnjujejo glede na obrabo.

## **3.3.3 Vračanje**

### **Službena uniforma**

Vojaške osebe stalne sestave in delavci Ministrstva za obrambo, ki so na vojaških dolžnostih, morajo ob prehodu na civilno dolžnost ali ob predčasni prekinitvi delovnega razmerja vrniti vse dele službenih uniform, ki so jih zadolžili v zadnjih šestih mesecih pred prehodom na civilno dolžnost oziroma pred prekinitvijo delovnega razmerja.

### **Slovesna uniforma**

Vojaške osebe stalne sestave in delavci Ministrstva za obrambo, ki so na vojaških dolžnostih, morajo ob prehodu na civilno dolžnost ali ob predčasni prekinitvi delovnega razmerja vrniti vse dele slovesnih uniform, ki so jih zadolžili v zadnjih šestih mesecih pred prehodom na civilno dolžnost oziroma pred prekinitvijo delovnega razmerja.

### **Gardna uniforma**

Pripadniki gardne enote, ki so zadolženi z gardno uniformo, ob prekinitvi dela v tej enoti uniformo vrnejo.

### **Možnost dodatnega vračanja**

Pripadniki stalne sestave lahko dele uniform, ki jim je pretekel rok trajanja, oddajo v Oskrbni center z uniformami.



## **3.4 NOŠENJE UNIFORM IN OZNAK SLOVENSKE VOJSKE**

### **3.4.1 Nošenje uniform**

Bojno uniformo nosijo vojaške osebe pri opravljanju vseh nalog na terenu, drugih aktivnostih, povezanih z vojaškim usposabljanjem, in izvajanju bojnih nalog.

Službeno uniformo nosijo vojaške osebe takrat, ko ne izvajajo vojaškega usposabljanja ali ne opravljajo bojnih nalog.

Uniformo gardne enote nosijo pripadniki te enote pri izvajanju protokolarnih nalog skladno s pravili službe in protokolarnimi pravili.

Uniformo orkestra Slovenske vojske nosijo člani orkestra na nastopih

Slovesno uniformo nosijo vojaške osebe na protokolarnih prireditvah (uradne večerje, slovesne akademije, uradni sprejemi).

Športno obleko in obutev nosijo vojaške osebe med športnim usposabljanjem in pri športnih aktivnostih. Poveljujoči, ki vodi predpisano športno usposabljanje, odloči, kateri deli športne obleke se bodo nosili.

Na uniformah se nosijo samo predpisane oznake Slovenske vojske.

### **3.4.2 Nošenje oznak Slovenske vojske na uniformah**

Oznaka pripadnosti Slovenski vojski na kapah, čapkah in klobučkih se nosi na sredini pokrivala nad čelom, na baretki pa na levi strani sprednjega dela.

Oznaka pripadnosti Slovenski vojski na našitku se nosi na levem rokavu, in sicer tako, da je njen zgornji rob našit 11 do 12 cm pod ramenskim šivom, odvisno od velikostne številke.

Oznake činov se na bojni uniformi nosijo na traku nad levim prsnim žepom ali na traku, ki je prišit na letvi spredaj, v višini prsi. Na službenih uniformah se oznake činov nosijo na ramenskih epoletah, razen mornariških, ki so našite v obliki trakov na spodnjem delu rokava ali v obliki trakov na črni ramenski epoleti.

Oznaka pripadnosti enotam na našitku se nosi na desnem rokavu, in sicer tako, da je njen zgornji rob našit 11 do 12 cm pod ramenskim šivom.

Položajne oznake se nosijo na službeni uniformi na desnem zgornjem žepu. Pritrjene so na gumb žepa.

Na bojnih uniformah se nad desnim prsnim žepom nosi našitek z izvezeno prvo črko imena in priimkom, nad levim prsnim žepom pa našitek z izvezenim napisom Slovenija.

Na službenih uniformah se nad desnim prsnim žepom nosi ploščica z vgravirano prvo črko imena in priimkom.

## **4 CENTRALIZACIJA OSKRBE Z UNIFORMAMI, ORGANIZACIJA IN DELOVANJE OCU ROJE**

V preteklosti je način zagotavljanja bojnih, službenih, slovesnih, gardnih, drugih uniform in športne opreme posameznikom in PE pokazal, da so poti zagotavljanja vse preveč zapletene in dolge. Po postopni profesionalizaciji SV in slabi kadrovske popolnjenosti EVOJ je organizacija oskrbe z uniformami v intendantskih servisih izgubila težiščni pomen. Glede na ugotovljeno stanje ter sledenje ciljem plana vodenja PE o koncentraciji in optimizaciji logističnih procesov, se je pristopilo k postopni centralizaciji zagotavljanja uniform za vse pripadnike SV, vojaške osebe na vojaških dolžnostih v upravnem delu MORS oz. za vse, ki jim po kriteriju pripadanja za opravljanje dolžnosti ali usposabljanja v SV uniforma pripada.

Načrtovano je bilo, da se sistem centralizacije oskrbe z uniformami izvede v dveh fazah. V prvi fazi se zagotovi prostorske, kadrovske in materialne pogoje za pričetek delovanja ter se prične s poslovanjem oskrbnega centra z uniformami v skladiščnem kompleksu Roje. Za drugo fazo se je načrtovala izdelava nove infrastrukture (upravni del, intendantski servis, skladiščni del in ostala infrastruktura skladiščnega kompleksa) in posodobitev skladiščnega poslovanja.

### **4.1 ORGANIZACIJA IN DELOVANJE OCU ROJE**

Organizacija in delovanje oskrbnega centra z uniformami je predpisana z SOP 1415 PSSV, z dne 6. 12. 2010. SOP predpisuje poslanstvo OCU ter naloge katere se izvajajo z uveljavitvijo centralizacije z uniformami v SV. Oskrbni servis je del OCU Roje, v katerem se pripadniki SV in drugi upravičenci do uniform ali artiklov uniform zadržujejo, popolnjujejo oz. jih zamenjujejo ali vračajo. Oskrbni servis predstavlja centralno mesto oskrbe z uniformami v SV, izjema so le puščavske uniforme, za katere se postopki opremljanja izvajajo v skladišču MOM Kidričevo.

PSSV vsako leto izdela Načrt zadolževanja in popolnjevanja z uniformami v OCU Roje, ki je osnova za delo centra. V toku leta nastajajo problemi s spoštovanjem določil tega dokumenta s strani PE ter posameznikov iz SV. Po sprejetem načrtu bi morale vse PE, kot določa SOP 1415 OCU Roje pred prihodom v Oskrbni servis poslati izpolnjen seznam pripadnikov, ki bodo prišli na opremljanje z vsemi zahtevanimi podatki. Na podlagi tega seznama v Oskrbnem servisu pripravijo kartone osebnih zadolžitev in artikle uniform za zadolžitev ter tako potem zadolževanje poteka nemoteno in organizirano. V praksi PE seznamom ne pošiljajo ali pa pošiljajo nepopolne. Velik problem oskrbe z uniformami nastaja zaradi minimalnega stanja zaloga teh, ki ne zagotavlja opremljanja v skladu z veljavnimi kriteriji pripadanja. Vzrok le teh je v nezadostnih finančnih sredstvih za nakup in problemih izvedbe postopkov javnih naročil. Evidentiranje izdaje uniform ali posameznih artiklov uniform se vodi v programski aplikaciji SKEV – OPREMLJANJE. V tej aplikaciji naj bi bila vzpostavljena baza podatkov o zadožitvi z uniformami za vsakega pripadnika SV oz. za vse osebe, ki se zadolžijo z uniformami. Da bo navedena aplikacija v funkciji je potreben prenos baze podatkov iz kartonov osebnih zadolžitev posameznika v aplikacijo SKEV – OPREMLJANJE. To še ni v celoti realizirano zaradi neustrezne kadrovske strukture oskrbnega centra (samo 12 pripadnikov). V primeru fluktuacije kadra (opravljanje stražarske službe, bolniška, LD, izobraževanje,..) je delo na vnosu podatkov v aplikacijo onemogočeno. Posamezni skladiščni objekti v oskrbnem centru so v zelo slabem stanju (strehe, talne površine,..), so nefunkcionalni (vhodi, notranja razporeditev, višina,..) in ne zagotavljajo ustreznih klimatskih pogojev v vseh letnih časih za kakovostno hranjenje uniform. V letu 2010 je bila izdelana idejna zasnova OCU Roje in Centralnega arhiva v skladiščnem kompleksu Roje. Zaradi recesije in zmanjšanja finančnih sredstev na področju gradenj je bila izdelava ostale projektne dokumentacije zaustavljena.

Skladiščno poslovanje v OCU se izvaja v skladu z določili Pravilnika o skladiščnem poslovanju v MORS, št. 017-02-4/99 z dne 21. 09. 1999 ter Direktive za organizacijo in izvajanje skladiščnega poslovanja v SV, šifra 462-01-1/03-4 z dne 15. 01. 2003. Skladiščno poslovanje se izvaja na obstoječem delovodniku 406002 – Centralno intendantsko skladišče. Delo v OCU Roje je dobro organizirano, zaposleni svoje delo opravljajo strokovno in vestno. V OCU Roje je vzpostavljena centralizirana oskrba z bojnimi, službenimi, slovesnimi in gardnimi uniformami, športno opremo ter opremo bojevnika 21. stoletja, pripadnikov SV, vojaških oseb na vojaških dolžnostih v upravnem delu MORS in vseh pripadnikov, ki jim po veljavnih kriterijih pripadajo uniforme.

Pregled kadrovske popolnitev OCU Roje:

<b>VOD ZA OSKRBO Z UNIFORMAMI - POVELJSTVO</b>	
POVELJNIK VODA	NPOR
PODČASTNIK ZA OSKRBO	ŠVOD
<b>VOD ZA OSKRBO Z UNIFORMAMI - ODDELEK ZA OSKRBO Z UNIFORMAMI</b>	
POVELJNIK ODDELKA	VŠVOD
NIŽJI VOJAŠKI USLUŽBENEC ZA OSKRBO	NVU V
SKLADIŠČNIK V	CO
SKLADIŠČNIK V	CO
<b>VOD ZA OSKRBO Z UNIFORMAMI - OSKRBNİ SERVIS</b>	
POVELJNIK SKUPINE	ŠVOD
PODČASTNIK ZA OSKRBO	ŠVOD
<b>VOD ZA OSKRBO Z UNIFORMAMI - SKLADIŠČE BOJNIH UNIFORM</b>	
POVELJNIK ODDELKA	VVOD
<b>SKLADIŠČNIK V</b>	CO
NIŽJI VOJAŠKI USLUŽBENEC SKLADIŠČNIK MANIPULANT	VU IV
SKLADIŠČNIK IV	CO

To je skupaj 12 pripadnikov SV, ki izvajajo oskrbo z uniformami za celotno Slovensko vojsko.

#### 4.2 **NORMATIVNI DOKUMENTI ZA DELOVANJE OCU ROJE**

Delovanje OCU Roje opredeljujejo naslednji normativni dokumenti:

- ✓ SOP 1415 PSSV, z dne 6. 12. 2010 za Organizacija in delovanje oskrbnega centra z uniformami;
- ✓ Pravilnik o uniformah Slovenske vojske (MORS, št. 023-68/2008-5 z dne 27. 2. 2008);
- ✓ Navodilo o pripadanju in rokih uporabnosti bojnih uniform in športne opreme pripadnikov SV (MORS, št. 023-68/2008-7 z dne 27. 2. 2008);
- ✓ Navodilo o spremembah in dopolnitvah navodila o pripadanju in rokih uporabnosti bojnih uniform in športne opreme (MORS, št. 4301-40/2009-90 z dne 14. 5. 2010);
- ✓ Navodilo o pripadanju in rokih uporabnosti službenih, slovesnih in gardnih uniform pripadnikov SV (MORS, št. 023-68/2008-8 z dne 27. 2. 2008);
- ✓ Navodilo o spremembah in dopolnitvah navodila o pripadanju in rokih uporabnosti službenih, slovesnih in gardnih uniform pripadnikov SV (MORS, št. 4301-40/2007-91 z dne 14. 5. 2010);

- ✓ Ukaz za centralizacijo oskrbe z uniformami (PSSV, št. 023-7/2007-3, z dne 11. 9. 2007);
- ✓ Zadolževanje artiklov bojevnika 21. stoletja (PSSV, št. 023-15/2009-270 z dne 18. 8. 2009).

#### 4.3 SUBJEKTI, KI SO VKLJUČENI V DELOVANJE CENTRA IN NJIHOVE NALOGE

##### **PSSV/G-4:**

- ✓ Izdeluje letni načrt poplnjevanja PE z uniformami;
- ✓ Načrtuje potrebne artikle uniform, športne opreme ter opreme bojevnika 21. stoletja za nemoteno oskrbovanje vojaških oseb SV ter oseb MORS na vojaški dolžnosti;
- ✓ Zagotavlja popolnitev zalog v okviru odobrenih finančnih sredstev;
- ✓ Glede na stanje zalog, ustrezno korigira kriterije pripadanja in roke poplnjevanja z morebitniki manjkajočimi artikli;
- ✓ Odobrava potrebe PE za artikle bojevnika 21. stoletja.

##### **PP/157. LOGB/OCU ROJE:**

- ✓ Izvajanje zadolževanja, poplnjevanja, zamenjave in razdolževanja vojaških oseb SV ter oseb MORS na vojaški dolžnosti z uniformami, športno opremo ter opremo bojevnika 21. stoletja;
- ✓ Izdajo uniform, športne opreme ter opreme bojevnika 21. stoletja evidentirati v programski produkt SKEV/OPREMLJANJE;
- ✓ Mesečno v PSSV/G-4 dostavlja ažurno stanje zalog vseh vrst uniform, športne opreme ter opreme bojevnika 21. stoletja.

Čas poslovanja OCU Roje:

DAN	OD	DO
PONEDELJEK	9.00	13.00
TOREK	9.00	15.00
SREDA	8.00	14.00
PEEK	8.00	13.00
MALICA	11.00	11.30

##### **PE:**

- ✓ Predlagajo termine poplnjevanja z uniformami v tekočem letu;
- ✓ Napotijo pripadnike na opremljanje v OCU Roje skladno z opredeljenimi termini poplnjevanja z uniformami v tekočem letu;
- ✓ Potrebe po artiklih bojevnika 21. stoletja, ki ne spadajo pod bojno uniformo dostavljajo v odobritev PSSV/G-4;
- ✓ Usklajujejo posamezni termin iz letnega načrta poplnjevanja z uniformami za tekoče leto neposredno pred izvedbo opremljanja z OCU Roje.

Slika št.1

# ORGANIZACIJA OSKRBE V SV

## UNIFORME IN ŠPORTNA OPREMA (RAZRED II)

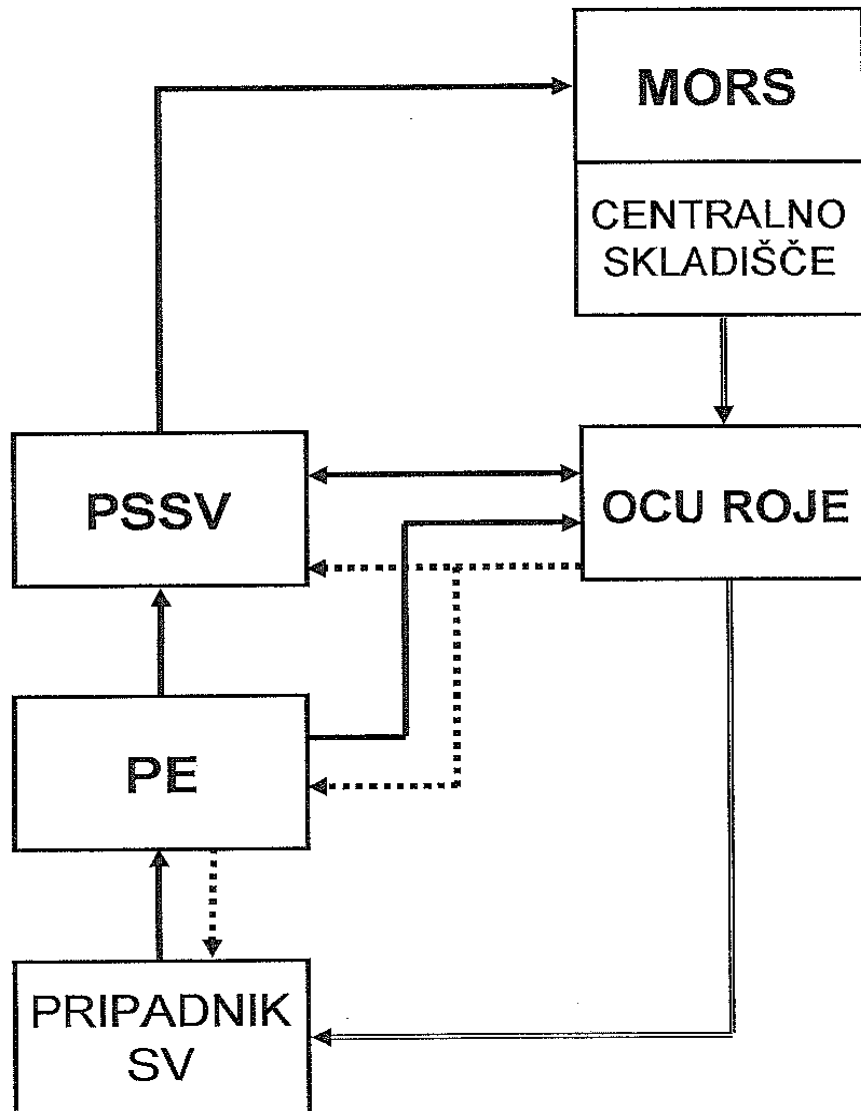

LEGENDA:  
POT NAROČIL →  
POT IZDAJE ==>  
POT OBVEŠČANJA -.->

Vir: Ukaz za oskrbovanje sil SV

## 5 ZAKLJUČEK

Slovenska vojska se je od leta 1992 večkrat reorganizirala. S povabilom za vstop v NATO, so se spremenile tudi zahteve po zagotavljanju opreme in oborožitve vojaka SV, spremenila pa se je tudi vloga Slovenske vojske. Pripadniki Slovenske vojske izvajajo naloge za zagotavljanje miru v različnih delih sveta. Vse to je narekovalo izdelavo projekta Bojevnika 21. stoletja s katerim je zagotovljena opremljenost pripadnika SV za vse razmere in pogoje bojevanja.

Po postopni profesionalizaciji Slovenke vojske je organizacija oskrbe z uniformami v intendantskih servisih izgubila svoj težiščni namen. Pri opremljanju z uniformami so se zato pojavljale težave in velikokrat nismo dosegali odzivnih časov pri zagotavljanju le teh. Tako je potrebno s povečanim angažiranjem SV v mednarodnih operacijah in misijah kriznega odzivanja stalno prilagajanje načina načrtovanja, organiziranja in izvajanja oskrbe z uniformami doma in v tujini. Tako je bila edina logična in pravilna rešitev centralizirana oskrba z uniformami preko Oskrbnega centra z uniformami v skladiščnem kompleksu Roje.

Po mojem mnenju je kadrovska popolnitev oskrbnega centra z uniformami kjer 12 pripadnikov SV izvaja oskrbo z uniformami za celotno Slovensko vojsko premajhna, da bi lahko nemoteno zadovoljila potrebe SV po oskrbi z uniformami in delovanje centra. Kadrovsko bi bilo potrebno zagotoviti vodjo skladišča za oskrbo s službenimi in slovesnimi uniformami, saj to delo opravlja civilna oseba na delovnem mestu skladiščnik V. Prav tako bi bilo potrebno za nemoteno izvajanje skladiščnih aktivnosti zagotoviti oddelek vojakov za manipulacijo z uniformami, bodisi pri sprejemu od Direktorata za logistiko, bodisi pri samem skladiščenju in popolnjenju intendantskega servisa saj se delo v intendantskem servisu nikoli ne konča, ker se dnevno v centru oskrbuje 40-50 pripadnikov SV in je zato potrebno stalno popolnjevanje z sredstvi. S povečanjem kadrovske sestave centra bi bili zagotovljeni pogoji za vnos podatkov iz kartonov osebnih zadolžitev uniform in ažurni vnos podatkov zadolževanja z uniformami v programsko aplikacijo SKEV – OPREMLJANJE. Za dosledno spoštovanje določil SOP 1415 za organizacijo in delovanje OCU Roje se po liniji PINK obvesti vsa PE SV ter v primeru še nadaljnega nespoštovanja seznaniti poveljnika PSSV. Po liniji PINK se glede neustrezne infrastrukture oskrbnega centra ponovno seznaniti s problematiko nadrejena PE in DLO/UGN. Na stanje zalog uniform OCU – Roje nima vpliva saj je to v pristojnosti PSSV in PPSV. Primarna naloga centra je prevzem, hranjenje in razdeljevanje uniform oz. osebne intendantske opreme.

V skladiščnem kompleksu Roje so pripravljene in zagotovljene zadovoljivi prostorski, materialni in kadrovske viri za centralizacijo zagotavljanja bojnih, službenih in drugih uniform vsem pripadnikom SV in drugim, ki jim le te pripadajo. Da pa bi zagotovili višji nivo kakovosti delovanja OCU Roje in zagotovili odpravo ugotovljenih pomanjkljivosti bi bilo potrebno realizirati moje predloge/ukrepe za izboljšanje stanja na področju centralne oskrbe z uniformami.

Kljub vsem težavam s katerimi se spopadamo pri oskrbi z uniformami se le ta izvaja po vseh normativnih aktih in predpisih, ki veljajo za področje oskrbe na splošno in oskrbe z uniformami v Slovenski vojski kar je bil tudi končni cilj zaključne naloge.

## LITERATURA IN VIRI

### LITERATURA:

- ✓ Vojaška logistika, Univerza v Mariboru, 2007
- ✓ Oprema vojakinje in vojaka v Slovenski vojski, PŠŠ, 2004

### VIRI:

- ✓ Zakon o obrambi ( Uradni list RS, št.103/04-UPB1 ).
- ✓ Zakon o službi v SV ( Uradni list RS, št. 68/07 in 58/08 ).
- ✓ Pravilnik o uniformah Slovenske vojske (MORS, št. 023-68/2008-5 z dne 27. 2. 2008).
- ✓ Pravilnik o skladiščnem poslovanju v MO ( MO, št. 017-02-04/99, z dne 21.09.1999 in šifra 017-02-08/2002-7, z dne 16.04.2004 ).
- ✓ Navodilo o uniformah in opremi vijaških oseb ( MO, št. 017-04-21/97 z dne 16.07.1998 ).
- ✓ Navodilo o pripadanju in rokih uporabnosti bojnih uniform in športne opreme pripadnikov SV (MORS, št. 023-68/2008-7 z dne 27. 2. 2008).
- ✓ Navodilo o spremembah in dopolnitvah navodila o pripadanju in rokih uporabnosti bojnih uniform in športne opreme pripadnikov SV ( MORS, št. 4301-40/2007-90 z dne 14.05.2010).
- ✓ Navodilo o pripadanju in rokih uporabnosti službenih, slovesnih in gardnih uniform pripadnikov SV (MORS, št. 023-68/2008-8 z dne 27. 2. 2008).
- ✓ Spremembe Navodila o spremembah in dopolnitvah navodila o pripadanju in rokih uporabnosti službenih, slovesnih in gardnih uniform pripadnikov SV ( MORS, št. 4801-40/2007-91 z dne 27.02.2008 ).
- ✓ Ukaz za oskrbovanje PP ( PP, št.804-249/2009-9, z dne 12.11.2009 ).
- ✓ Ukaz za centralizacijo oskrbe z uniformami (PSSV, št. 023-7/2007-3, z dne 11. 9. 2007).
- ✓ SOP št.1415 Organizacija in delovanje OCU Roje ( PSSV, št.804-577/2010-1, z dne 06.12.2010 ).
- ✓ Ukaz za zagotavljanje službene uniforme ( PS, št. 804-29-1/03-87, z dne 17.06.2003).
- ✓ Zadolževanje artiklov bojevnika 21. stoletja (PSSV, št. 023-15/2009-270 z dne 18. 8. 2009).
- ✓ Naročanje našitkov z izvezenim napisom prve črke imena in priimka (PSSV, št. 023-15/2009 – 157 z dne 20. 5. 2009).



## SEZNAM SLIK IN TABEL

Slika 1: Organizacija oskrbe z uniformami.....	33
Tabela 1: Bojna uniforma- osnovna.....	17
Tabela 2: Osebna oprema za nošenje.....	19
Tabela 3: Oprema za bivanje na terenu.....	20
Tabela 4: Športna oprema.....	20
Tabela 5: Moška službena uniforma – osnovna.....	21
Tabela 6: Ženska službena uniforma – osnovna.....	22

## SEZNAM UPORABLJENIH KRATIC

OCU	Oskrbni center z uniformami
LOGB	Logistični bataljon
PE	Podrejene enote
MORS	Ministrstvo za obrambo Republike Slovenije
PP	Poveljstvo za podporo
PS	Pravilo službe
PSSV	Poveljstvo sil Slovenske vojske
RS	Republika Slovenija
SOP	Standardni operativni postopek
SV	Slovenska vojska
MS	Materialna sredstva
EVOJ	Enota vojašnice
Č	Častnik
PČ	Podčastnik
VVU	Višji vojaški uslužbenec
NVU	Nižji vojaški uslužbenec
CO	Civilna oseba
PDRIU	Poveljstvo za dotrino, razvoj in usposabljanje
DLO	Direktorat za logistiko
MOM	Mednarodne operacije miru
POVC	Poveljniški center
NPE	Nacionalni podporni element

## **IZJAVA O AVTORSTVU**

Slušatelj nadporočnik Ago Fišić izjavljam, da je zaključna naloga, ki sem jo izdelal pod mentorstvom stot Branka Lavtarja moja avtorska stvaritev, ter se strinjam z objavo naloge na internetu.