

**1. ŠOLA ZA ČASTNIKE  
XV. GENERACIJA  
SPECIALIZACIJA PEHOTA**

**Zaključna naloga**

**BOJEVANJE NA JADRANU V ČASU II. SVETOVNE VOJNE IN SLOVENSKI  
POMORŠČAKI**

**Kandidat:     štabni vodnik Miroslav F. Jug**

**Mentor:       VVU mag. Valerija B. Bernik**

**Ljubljana, februar 2006**

To delo posvečam poročniku bojne ladje  
Sergeju F. Mašeri.

## KAZALO

POVZETEK.....	ii
SUMMARY.....	iii
<b>1. UVOD.....</b>	<b>1</b>
Kraljeva mornarica.....	1
Napad na Jugoslavijo.....	5
<b>2. UPOR NA MORJU PROTI KAPITULACIJI.....</b>	<b>5</b>
<b>3. PARTIZANSKA MORNARICA .....</b>	<b>11</b>
Nastanek partizanske mornarice .....	11
Potek dogodkov pod italijansko okupacijo .....	14
Potek dogodkov pod nemško okupacijo .....	21
<b>4. POTEK DOGODKOV NA SLOVENSKEM DELU JADRANA ..</b>	<b>29</b>
Mornariška grupa pri IX. Korpusu NOV .....	29
Mornariški odred Koper .....	30
Delovanje odreda .....	31
<b>5. OSVOBODITEV.....</b>	<b>36</b>
Osvoboditev Izole .....	36
Osvoboditev Pirana .....	36
Osvoboditev Kopra .....	37
Osvoboditev Trsta .....	38
<b>6. OSTANKI VOJNE NA MORJU .....</b>	<b>40</b>
Potopljene ladje .....	40
Morske mine .....	41
<b>7. ZAKLJUČEK.....</b>	<b>42</b>
LITERATURA.....	44
VIRI .....	44
USTNI VIRI .....	44
SEZNAM SLIK .....	45
<b>2. PRILOGE.....</b>	<b>46</b>
Priloga 1: Potopljene ladje .....	46
Priloga 2: Morske mine .....	54
<b>3. IZJAVA O AVTORSTVU.....</b>	<b>61</b>

## POVZETEK

Naloga govori o vlogi Slovencev pri bojevanju na morju v času II. Svetovne vojne. V začetku opisuje stanje pred začetkom vojne. Sledi opis stanja Vojne mornarice kraljevine Jugoslavije in njene korenine, nato pa razlaga dogodke v času napada na Jugoslavijo. Pri tem se dotakne vloge Slovencev in njihovih junaških dejanj. Pri razvoju partizanske mornarice je opisan njen nastanek, bojna delovanja v času italijanske okupacije in kasneje nemške. Opisana je tudi vloga otoka Visa, bojna delovanja na slovenskem delu Jadrana, ter osvoboditev. Zaključuje pa se z ostanki vojne na morju, potopljenimi ladjami in morskimi minami, njihov kratek opis, ter z odstranjevanjem min, ki še do danes ni končan. Skratka, četudi številčno majhni, smo Slovenci s herojskimi dejanji pokazali našo pripadnost temu morju. Lahko se s ponosom zazremo v preteklost, v čas, ko so se slovenski pomorščaki s pogumom in žrtvovanjem zapisali v zgodovino.

Ključne besede: vojna mornarica, Sergej F. Mašera, Prvi mornariški odred, Mornariški odred Koper, potopljene ladje, morske mine.

## SUMMARY

This final paper deals with the role of the Slovenian people in combat on the Adriatic Sea in World War II. First, the situation before the war is described followed by the description of the Yugoslav Royal Navy and its roots. Next, the events around the German attacks on Yugoslavia are explained, not forgetting the role and heroic actions of Slovenian sailors.

The development of the partisan navy is described through its beginnings and combat actions during the Italian and later German occupation. The role of Vis island and combat activities in the Slovenian part of the Adriatic sea and its liberation are also included.

The conclusion deals with what remains of the battles at sea such as shipwrecks, sea mines and mine clearance.

Although few in number, the Slovenians showed great devotion to the Adriatic Sea with their heroic actions. And now we can proudly look back at the times when Slovenian sailors, with their courage and sacrifice, put their names in history.

Key words: the navy, Sergej F. Mašera, First Naval Detachment, Naval Detachment Koper, shipwrecks, sea mines.

## UVOD

Tema, ki opisuje boj na Jadranu v času II. svetovne vojne in pomen Slovencev v njej, je pisana v času, ko morska meja s sosedi še ni določena in ko se poskuša naš dostop do mednarodnih voda omejiti. Poskuša se minimalizirati našo vlogo v zadnjem velikem spopadu na Jadranskem morju in posledično temu naše želje po odprtem oknu v svet negirati. Z analizo dogodkov sem v nalogi raziskoval, kako so potekala bojna delovanja na Jadranu in v kakšni meri so v njej sodelovali slovenski pomorščaki s ciljem pojasniti, da je njihova zasluga za zmago velika.

Pri prikazu dogodkov se nisem omejil zgolj na opisovanje samih bojev, ampak sem na začetku predstavil tudi prostorske in materialne osnove pred začetkom vojne. Pri opisu bojnih aktivnosti sem začel s celotnim področjem vzhodne obale Jadranskega morja in se kasneje omejil na slovenski del. Doslej ni dosti napisanega o slovenskih mornarjih in borcih na morju in bilo bi škoda, če bi njihova dejanja ostala nezapisana in če jih ne bi vgradili v slovenske pomorske tradicije. Imena slovenskih pomorščakov zasledimo v Seznamu slovenskih pomorščakov v NOB na Jadranu, ki predstavlja prilogo h knjigi NOB na Jadranu in slovenski pomorščaki. Imena pomorščakov, ki so ostali v obdobju NOB v vrstah suhozemnih in letalskih enot, pa zasledimo v knjigah Knjižnice NOV in PO Slovenije, ki govorijo o slovenskih narodoosvobodilnih enotah, prekomorskih brigadah, letalcih prekomorcih, artileristih prekomorcih, tankistih prekomorcih in drugih prekomorskih enotah.

Metoda dela, ki sem jo uporabil je pretežno opisna, na podlagi redkih virov, napisanih še v prejšnjem režimu. Poleg tega pa sem opravil tudi intervju z udeležencem bojev za osvoboditev Trsta. V veliko pomoč pa mi je bil arhiv Pomorskega muzeja Sergej Mašera Piran in drugi osebni arhivi.

### 1.1 KRALJEVA MORNARICA

Po koncu prve svetovne vojne je nastala mornarica Kraljevine Srbov Hrvatov in Slovencev ( SHS ). Ta mornarica je večinoma nastala iz ostankov avstro-ogrske mornarice na Jadranu. Dvanajst torpednih ladij, ki jih je Jugoslavija dobila v nasledstvo od avstroogrske mornarice, ni predstavljalo resne udarne moči. Bile so bolj reprezentativne narave, pa vseeno je bila to osnova za izgraditev pomorske sile, ki bi bila sposobna obrambe jugoslovanske obale. Razen strokovno dobro podkovanega častniškega in podčastniškega kadra, Jugoslavija zaradi premajhnih finančnih sredstev in korupcije ni uspela izgraditi mornarice do take stopnje, da bi bila sposobna morje in obalo ubraniti v primeru napada. Od leta 1920 in 1940, torej v dvajset letih možnosti, da postavi svojo mornarico, Jugoslavija ni uspela ustvariti sposobne flote. To pa zato, ker v krogih, ki so o tem odločali, ni bilo dovolj volje in razumevanja, kako pomembno vlogo ima vojna mornarica neke pomorske države, kadar je le ta v vojni. Tako se je zgodilo, da je vojna leta 1941 našla Jugoslavijo v povsem neprimernem moralnem in materialnem stanju, da so prvi udarci Jugoslovansko kraljevo mornarico izbrisali, in obala je ostala brez vsakršne obrambe. Leta 1940, je bila Vojna mornarica Jugoslavije v takem sestavu:

1. **ena lahka križarka »Dalmacija«**- 2360 t, 6 protiletalskih topov kalibra 84 mm in 4 tope 44 mm in 2 mitraljeza. Lahko je razvila hitrost 21 vozlov na uro. Dolga je bila

104 m in posadka je štela 330 članov. To je bila stara nemška zaščiteni križarka »Niobe«, zgrajena 1898/99, kupljena 1926 in nato obnovljena in preurejena. Služila je kot šolska ladja Vojne mornarice.

**Slika 1: Lahka križarka Dalmacija**

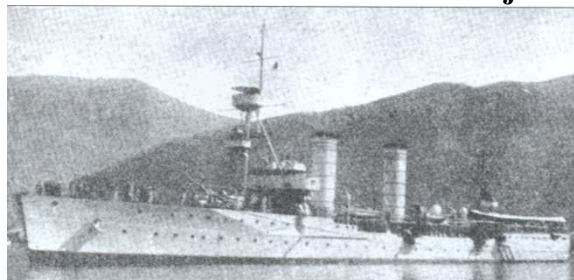

Vir: Pribilovič, 1988

2. **Štirje rušilci: »Dubrovnik«**- 1880 t, hitrost 37 vozlov na uro, 4 topi 140 mm, 2 protiletalska topa 84 mm, 6 protiletalskih topov 40 mm, 2 mitraljeza, 6 torpednih cevi 533 mm na palubi, dolžina ladje 113 m, 200 članov posadke, zgrajen v Glasgowu 1929/32, imel je tudi sistem za polaganje min.

**Slika 2: Rušilec Dubrovnik**

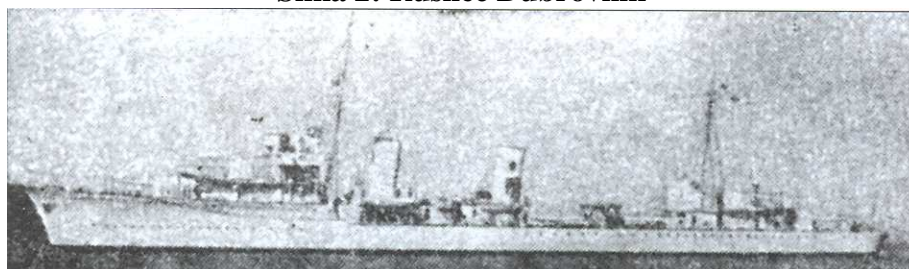

Vir: Pribilovič, 1988

- »**Beograd**«- 1210 t, hitrost 38 vozlov na uro, 4 topi 120 mm, 4 protiletalski topi 40 mm, 6 torpednih cevi 533 mm na palubi, dolžina ladje 98 m, 145 članov posadke, zgrajen v Nantes-u 1936/38.

»**Zagreb**«- popolnoma enak kot »Beograd«, zgrajen v Splitu 1936.

**Slika 3: Rušilec Zagreb**

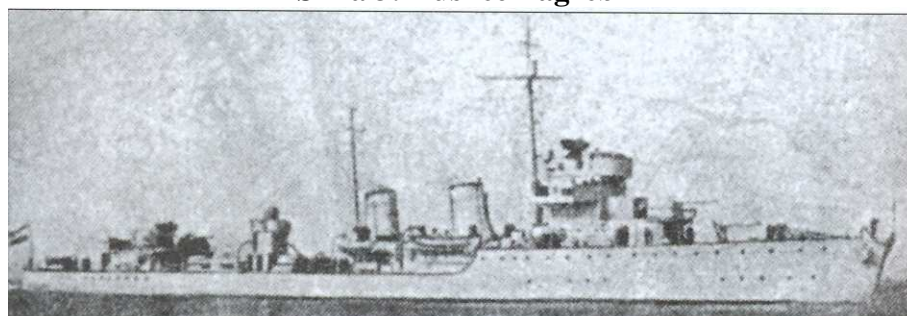

Vir: Pribilovič, 1988

- »**Ljubljana**«- popolnoma enaka kot »Beograd« in »Zagreb«, zgrajena v Splitu 1939.

3. **Šest bivših avstroogrskih torpednih ladij**, 250 t, hitrost 28 vozlov na uro, zgrajenih 1914/15.

4. **Štiri podmornice: »Hrabri« in »Nebojša«**, deplasman 975 in 1164 t, hitrost 15,7 in 10 vozlov, 6 torpednih cevi 533 mm, dolžine 72 m, zgrajene v Newcastleu 1927.

»Osvetnik« in »Smeli«, deplasman 630 in 809 t, hitrost 14,5 in 9,2 vozla, dolžine 66 m, 6 torpednik cevi 533 mm, zgrajene 1929 v Nantes-u.

**Slika 4: Podmornica Osvetnik**

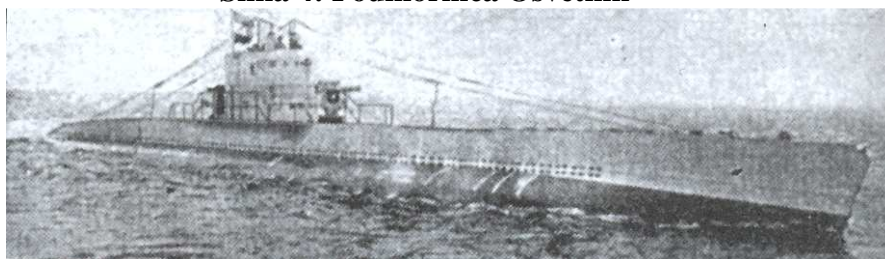

Vir: Pribilovič, 1988

5. Šest minopolagalcev: »Galeb«, »Jastreb«, »Orel«, »Sokol«, »Kobac« in »Labud«, vsak 330 t, hitrost 15 vozlov, dva protiletalska topa 84 mm, 2 mitraljeza, zgrajeni 1917/18/19.

**Slika 5: Minopolagalec Labod**

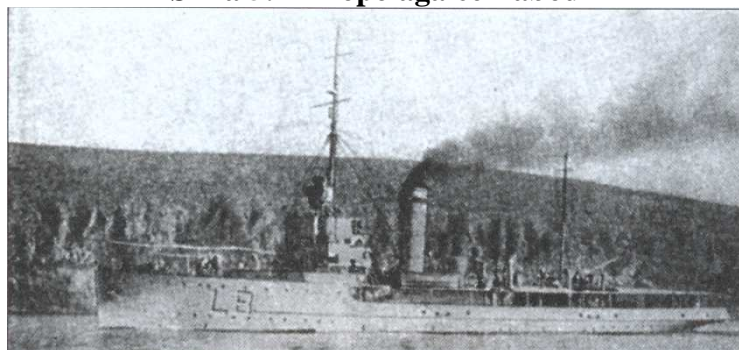

Vir: Pribilovič, 1988

6. Pet malih minopolagalcev: »Malinska«, »Marjan«, »Meljine«, »Mljet«, »Mosor«, vsak 125 t, hitrost 9 vozlov, en top 47 mm, zgrajeni v Kraljevici leta 1931.

**Slika 6: Minopolagalci v Splitu**

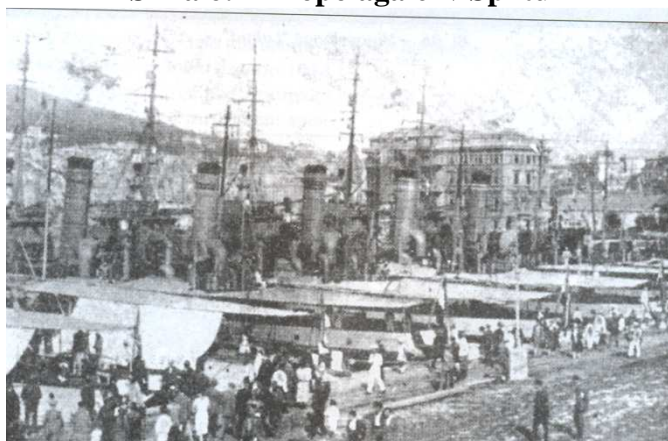

Vir: Pribilovič, 1988

7. Osem motornih torpednih ladij: » Orjen«, »Velebit«, »Dinara«, »Triglav«, »Suvobor«, »Rudnik«, »Kajmakčalan«, »Durmitor«, vsak 56 t, hitrost 36 vozlov, en top 40 mm, 1 mitraljez, 2 torpedne cevi 533mm, zgrajene 1936/37 v Nemčiji.



**Slika 7: Torpedni čolni**

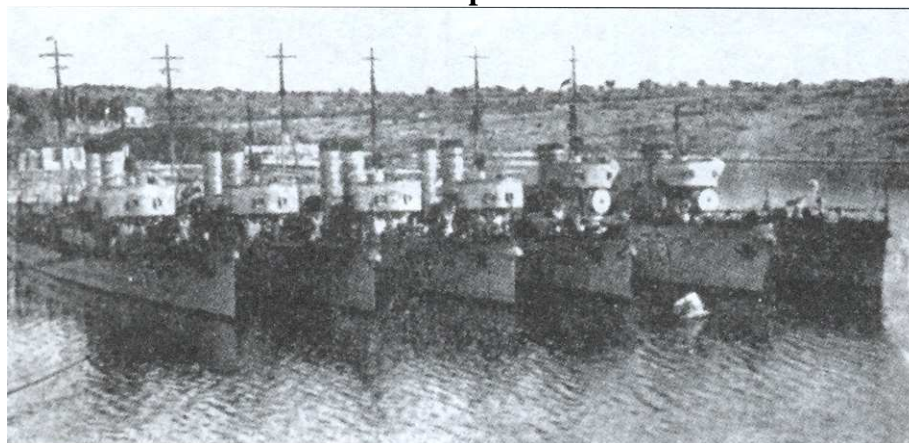

Vir: Pribilovič, 1988

8. **Dva mala torpedna čolna:** »Četnik« in »Uskok«, vsak 15 t, hitrost 40 vozlov, 2 protiletalska mitraljeza, 2 sistema za lansiranje torpedov 456 mm, zgrajena 1927 v Angliji.
9. **Štirje rečni monitorji:** »Vardar« 530 t, »Drava« 450 t, »Sava« 380 t in »Morava« 390 t, vsi nasledeni od avstroogrške rečne flote, vsak 2 topa 120 mm, 1 top 66mm, zgrajeni v Budimpešti 1914/15.
10. **Ena matična ladja za hidroavione »Zmaj«,** 1870 t, hitrost 15 vozlov, 2 topa 84 mm, 2 protiletalska topa 40 mm, usposobljen za polaganje min.

Poleg zgoraj omenjenih ladij je imela Jugoslovanska vojna mornarica leta 1940 tudi šolsko jadnico »Jadran«, 720 t, zgrajena 1931, matične ladje za podmornice »Sitnica«, 370 t in »Hvar«, 2630 t, tanker »Perun«, 3400 t in vlačilce: »Snažni«, »Ustrajni«, »Marljivi«, »Silni« in »Jaki« ter ladjo za reševanje »Spasilac«. Tem je potrebno še dodati rečne vlačilce »Šabac«, »Sisak« in »Cer« in patroljno ladjo »Bijeli orao«, 640 t, zgrajeno 1939 v Trstu.

Tako majhna, pa vendar uravnotežena vojna mornarica se ne bi mogla zoperstaviti na odprtem morju velikim mornaricam, kakršna je naprimer bila italijanska. Toda če bi bila razumno vodena iz skupnega vojaškega centra in učinkovito upravljana, bi majhnosti navkljub lahko izza otokov in otočkov, med kanali in kanalčki razvijala zelo veliko bojnih dejavnosti in učinkovito branila obalo do prihoda zaveznikov. Toda jugoslovanski mornarici so manjkale potrebne lastnosti, ki jih ni imela, predvsem moralna čvrstost. Kapitulantški duh poveljujočega kadra, preišljeno gojen že zdavnaj pred začetkom vojne, malodušnost in nacionalna razdvojenost so že na samem začetku vojne izzvale dezorganizacijo, brezglavost in hiter propad mornarice.

## **1.2 NAPAD NA JUGOSLAVIJO**

Žal grozote prve svetovne vojne ljudi niso spametovali in kmalu so jim sledili novi nemirni časi. Na političnem zemljevidu se je pojavil nov igravec, Adolf Hitler po imenu, ki si je prizadeval za »popravo« versajskih krivic. Glavni nemški zaveznici sta postali Italija in Japonska. Vse tri države so bile članice antikominternskega pakta, ki sta ga Nemčija in Japonska podpisala 25.11.1936, Italija pa je k njemu pristopila 6.11.1937. Zavezništvo Nemčije, Italije in Japonske se je še utrdilo s sklenitvijo Trojnega pakta 27.09.1940. V tem paktu je Japonska priznala Nemčiji vodilno vlogo v Evropi z uveljavitvijo novega reda, Nemčija in Italija pa sta priznala Japonski vodilno vlogo v azijskem prostoru z uveljavitvijo novega reda. Mednarodna javnost, predvsem Anglija in Francija, je Hitlerju popuščala, dokler ni z oblikovanjem češkomoravskega protektorata prignal svojega ekspanzionizma do te mere, da ga tudi Velika Britanija ni mogla več tolerirati. Prelom je prinesel 01.09.1939, ko je Nemčija napadla Poljsko. Dva dni kasneje sta Francija in Velika Britanija napovedala Nemčiji vojno in tako se je začela nova svetovna morija. Jugoslavija se je konec leta 1940 in v začetku 1941 znašla v primežu nasprotujočih si blokov. Hitler in Mussolini sta pritiskala nanjo, naj se pridruži trojnemu paktu, na drugi strani pa je Velika Britanija silila Jugoslavijo, naj se poveže z Grčijo, katero je napadla Italija. Po pristopu jugoslovanskih sosed k trojnemu paktu, Madžarske in Romunije novembra 1940, Bolgarije pa marca 1941, se knez Pavle, jugoslovanski regent, ni mogel več dolgo upirati Hitlerjevemu pritiskom. Še toliko manj, ker je jugoslovansko gospodarstvo postajalo vse bolj odvisno od Nemčije.

Predsednik vlade Cvetković in zunanji minister Cincar-Marković sta 25.03.1941 na dunajskem Belvederju podpisala pakt, ob prisotnosti Hitlerja, von Ribbentropa, grofa Ciana in japonskega veleposlanika v Berlinu. Precejšen del prebivalstva Kraljevine Jugoslavije se s tem ni strinjal in dan kasneje je prišlo v Beogradu do velikih demonstracij. Najpogostejši paroli, ki sta odmevali sta bili: »Bolje rat nego pakt« in »Bolje rob nego grob«. Situacijo v državi je izkoristila skupina oficirjev zarotnikov, ki je, spodbujena tudi s strani Velike Britanije, izvedla državni udar. Kraljevo namestništvo je bilo odpravljeno, na prestol pa je bil pripeljan mladoletni kralj Petar Karađorđević. Zarotnike sta vodila letalska generala Dušan Simović in Borivoj Mirković. Puč je imel velik psihološki učinek po zahodnem svetu, saj je mit o Hitlerjevi nepremagljivosti dobil hud udarec. Hitler je takoj, ko je zvedel za prevrat, sklical sestanek s šefom generalštaba in ukazal, da je potrebno organizirati vojno operacijo, ki naj uniči jugoslovansko vojsko in državo. 06.04.1941 je Nemčija brez vojne napovedi napadla Jugoslavijo. V naslednjih dneh so nemške, italijanske, bolgarske in madžarske čete skoraj brez odpora zasedle državo. 17.04.1941 je bila v stavbi češkoslovaške ambasade v Beogradu podpisana brezpogojna kapitulacija jugoslovanske vojske, ki je stopila v veljavo naslednji dan ob dvanajsti uri.

## **4. UPOR NA MORJU PROTI KAPITULACIJI**

Enote Kraljeve mornarice so se tedaj nahajale v obalnem pasu, so bile pa že od prej v povečani stopnji bojne pripravljenosti. Aktiviranje vojne mornarice se je pričelo že kmalu po 27.03.1941. V kratki vojni, ki je sledila napadu nemških zračnih sil na Beograd aprila 1941, so enote jugoslovanske vojne mornarice izvrševale svoje naloge večinoma v obalnem pasu. Na odprto morje so se odpravile le redko. Vendar pa tako kot kopenski vojski tudi mornarici boj proti članicam Trojnega pakta ni šel ravno najbolje. Prav kmalu je prišlo do razpada tako

mornariških kot tudi kopenskih in zračnih sil. Štab flote je 16.04.1941 ukazal posadkam, naj predajo svoje ladje, podmornice in hidroplane prihajajoči sovražnikovi vojski.

V skladu s Hitlerjevimi navodili je bila Jugoslavija razdeljena na deset delov. Na enem delu dežele je bila ustanovljena država NDH, ostale dele pa so anketirale oziroma si priključile Nemčija, Italija, Madžarska in Bolgarija. Hkrati sta si Nemčija in Italija razdelili Jugoslavijo na področji svoje vojne pristojnosti. Demarkacijska linija je presekala Slovenijo, Hrvaško in Bosno, nato se je z mejo med Srbijo in Črno goro podaljšala proti vzhodu in jugu, ter tako pustila večji del Kosova in ožji pas Makedonije pod kontrolo italijanske vojske. Celotna vzhodna jadranska obala, in s tem tudi slovenska Istra, se je tako znašla pod italijansko kontrolo.

V tej 11 dni trajajoči aprilski vojni so enote vojne mornarice izvrševale v skladu z državno direktivo za obrambo jugoslovanskega morja in obrežja svoje naloge pretežno v obalnem morju. Na odprtem morju sta se le dve podmornici skušali zaman približati na torpedno razdaljo italijanskim ladjam, ki so plule med Italijo in Albanijo. Posadke hidroavionov so dvakrat bombardirale luko Drač v Albaniji. Dvakrat so odkrile na odprtem morju italijanski konvoj, ki je plul med Italijo in Albanijo. Enega od njih so tudi dvakrat napadle z bombami, toda ladij niso zadeli. Poveljnik jugoslovanske flote, ki je bil obveščen o poziciji in kursu teh konvojev, ni podvzel ofenzivne akcije, četudi je razpolagal z udarno silo treh rušilcev v Boki Kotorski in s sedmimi motornimi torpedovkami v Šibeniku.

Peti dan vojne, ko je bila objavljena ustanovitev Nezavisne Države Hrvatske, so začeli tudi na jadranskem obrežju delovati do tedaj skriti petokolonaši. Prav ti so še bolj pospešili s svojim delom v politični in civilni oblasti ter v vojaških in mornariških štabih, na plovnih enotah in ladjah nastajajoče razsulo kraljevine Jugoslavije in njenih oboroženih sil. Kolikor je med vojaškimi poveljniki in starešinami vseh rangov bilo več pristašev ustaške Hrvaške, zaveznice Hitlerja in Mussolinija, toliko se je proces demoralizacije in kapitulacije brez odpora hitreje razvijal in pospeševal.

Le redki mornariški starešine so bili za odločno nadaljevanje borbe v pogojih, ko je bila obrambna moč jugoslovanske armade in mornarice razbita. Od 10. do 14. 04., ko se je začel na obalnem pasu od Sušaka do Dubrovnika razpad jugoslovanskih oboroženih sil na kopnem, morju in v zraku, v Boki Kotorski še ni prišlo do razsula, čeprav se je čutilo, posebno v štabih in poveljstvih, vzdušje kapitulacije pred sovražnikom. Dne 15.04.1941 se je v teh poveljstvih začelo razsulo. Štab flote je pristal dne 16.04.1941 na zahtevano brezpogojno kapitulacijo in ukazal posadkam, naj predajo svoje ladje, podmornice in hidroplane prihajajočemu sovražniku, okupatorju.

Temu odloku je sledila hitra reakcija nacionalno zavednih, rodoljubnih in domovini vdanih mornarjev, podoficirjev in oficirjev, ki niso hoteli tako sramotno in brez boja predati svojih ladij in letal italjanskemu osvajalcu.

Dne 16.04.1941 so piloti, izvidniki in mehaniki pomorskega letalstva odleteli na 9 hidroplanih iz Boke Kotorske na jugovzhod, v Grčijo, prihodnje jutro pa jim je sledil še en hidroplan. Med temi letalci je bilo 10 slovenskih pomorščakov.

Istega dne zvečer je podmornica »Nebojša« v dramatičnih okoliščinah, ko se je 33 članov posadke s komandantom izkrcalo iz nje, odplula k zaveznikom pod poveljstvom novega poveljnika s posadko prostovoljcev, med katerimi je bilo tudi 6 slovenskih podoficirjev podmorničarjev. Podmornica je priplula skozi grške obalne vode mimo Krete v Aleksandrijo.

Posadke v Boki Kotorski so zapustile 17.04.1941 na ukaz štaba flote svoje ladje in podmornice in odšle na kopno. Na rušilcu »Zagreb«, ki je bil privezan ob polotoku Prevlaka v Tivatskem zalivu, sta poročnika bojne ladje Milan Spasić in Sergej Mašera odpovedala poslušnost svojemu komandantu. Ostala sta na svoji ladji. Na lastno pobudo in iz vdanosti

svoji domovini sta izvršila svojo zadnjo bojno nalogo, potem, ko je posadka s komandantom vred zapustila rušilec, da ga zasedejo italijanski mornarji. Spasić in Mašera nista dovolila, da bi rušilec padel v roke italijanskemu okupatorju, zaradi katerega je družina profesorja Franca Mašere morala bežati po prvi svetovni vojni z malim Sergejem iz Gorice v Jugoslavijo. Pripravila sta rušilec za razstrelitev. Ob 13.25 uri 17.04.1941, ko so Italijani že zasedli Kotor, sta razstrelila rušilec in v tej strašni eksploziji junaško žrtvovala tudi svoji življenji.

V Bijeli, na zahodni obali Tivatskega zaliva, pa je ob času razstrelitve rušilca »Zagreb« kapetan bojne ladje Ivan Kern nagovarjal posadke sedmih motornih torpedovk 2. torpedne divizije, ki so še ostale še po večini kompaktne, naj odpljujejo skupaj z njim v zavezniške vode. Kern, bivši komandant šibeniškega flotnega odreda, ki je bil razpadel, je načrt za to pripravljajl že, ko je prejel vest, da razsulo ni prizaneslo tudi njegovemu odredu. Načrtoval je, da bi od tam nadaljevali boj proti okupatorju. Le dve torpedovki sta se odločili za ta korak, pa še iz njih se je izkrcalo 24 mornarjev in podoficirjev. Na njihovo mesto pa se je vkrcalo 36 prostovoljcev. Mnogi, ki so želeli odpluti k zaveznikom, da bi nadaljevali boj proti okupatorju, niso našli mesta na teh majhnih ladjah. Med njimi je bil tudi poročnik korvete Franjo Rustja, kasneje viceadmiral jugoslovanske mornarice. Pred večerom sta torpedovki »Durmitor« in »Kajmakčalan« pod poveljstvom poročnikov bojnih ladij Tineta Valentinčiča in Božidarja Vrančiča ter najstarejšega pomorskega oficirja, kapetana bojne ladje Ivana Kerna, odpluli skupaj v južni Jadran proti Otrantskim vratom. Med vkrcanimi na torpedovkah je bilo 12 slovenskih pomorščakov. Torpedovki sta se srečno posamič prebili skozi Otrantska vrata do grške obale, od tam pa spet združeni pripluli v zaliv Suda na Kreti in potem v Aleksandrijo.

V noči na 18.04.1941 so plule na Jadranskem morju zadnje ladje z jugoslovansko zastavo. Italijanska mornarica je našla v jugoslovanskih pristaniščih in zalivih 51 ladij vojne mornarice brez posadk ( 2 rušilca, 12 parnih in motornih torpedovk, 2 podmornici, 5 minonoscev, 1 križarko, 7 pomožnih ladij in 22 vlačilcev ), nepoškodovana pomorska oporišča z delavnicami, arzenali in skladišči v Boki Kotorski in Šibeniku ter 8 srednje velikih trgovskih ladij ter mnogo motornih jadrnic in ladjic za obalno plovbo.

Le oporišče severnega sektorja pomorske obrambe v Selcah z zapornim odredom v Tihem kanalu, s 7 trgovskimi ladjami v Klimnu na Krku, z minonoscem, vlačilcem in 2 plavajočima skladiščema v Velebitskem kanalu ter oporiščnimi zgradbami in skladišči v Selcah ni postalo vojni plen italjanskega okupatorja. Italijanske enote so prekoračile 11.04.1941 pri Sušaku jugoslovansko mejo brez odpora Rišnjaškega planinskega odreda, ter se pomikale ob obali na jug.

Poveljnik tega sektorja, kapetan bojne ladje Mirko Pleiweiss, je ukazal v tej situaciji svojemu moštvu in starešinam, naj se ravnajo po obstoječi vojaški direktivi za primer prodora sovražnika in umika iz Velebitskega kanala. Sektorske enote na obali in posadke na ladjah so se tako tudi ravnale in niso pustile pri umiku za seboj nobenega plena okupatorju.

**Sergej F. Mašera** je bil rojen 11.05.1912 v Gorici. Po koncu I. svetovne vojne, je njegova družina pobegnila iz Italije in se nastanila v Ljubljani, kjer je Mašera maturiral, leta 1929. Vzgojen v antiklerikalnem duhu in pod močnim vplivom jugoslovanskega patriotizma, je želel svoji domovini služiti z branjenjem njenega morja in obale. Tako je stopil v VII. generacijo Pomorske vojne akademije. Imel je izrazit dar za naravoslovne znanosti in veljal je za najboljšega matematika v generaciji. V čin poročnika korvete je bil promoviran leta 1932, kot peti v generaciji. Artiljeriski tečaj je zaključil z odličnim uspehom in bil napoten v tujino na pomembne naloge. Potem, ko je 17. 04.1941 skupaj z Milanom Spasićem razstrelil rušilec Zagreb, je na njem tudi ostal za vedno. Njegovo ime je vklesano na vojaškem pokopališču v

Savini zraven Herceg-Novega, Črna Gora, na grobu Milana Spasiča, saj njegovega trupla niso našli. Ob tridesetletnici Jugoslovanske vojne mornarice, mu je takratni predsednik SFRJ leta 1973 podelil medaljo narodnega heroja za » Izjemen podvig heroizma in vdanosti svoji domovini-uničenje in potopitev rušilca »Zagreb«, da ne bi padel v roke okupatorju, in junaško smrt na svoji ladji.« Za narodnega heroja je bil proglašen 10.09.1973.

**Slika 8: Sergej Mašera**



Vir: Arhiv Boštjan Kosi

**Slika 9: Rušilec Zagreb prej in potem**



Vir: arhiv Boštjan Kosi

**Ivan Kern** je bil rojen 03.10.1898 v Žuženberku. Po gimnaziji v Kranju je 1917 končal šolo za pomorske pripravnike avstroogrske mornarice. Leta 1918 je vstopil v Jugoslovansko mornarico, v kateri je dosegel čin kapitana bojne ladje. Do leta 1922 je služil v pomorskem letalstvu. V Parizu je 1923 postal inženir radiotelegrafije. 1937 pa je na tamkajšnji visoki šoli za pomorsko vojskovanje diplomiral za admiralštabnega oficirja. V Dubrovniku je bil predavatelj na Pomorski vojaški akademiji. 07.04.1941 je prevzel dolžnost komandanta Šibeniškega flotnega odreda. Aprila 1941 je z dvema torpedovkama odplul v Egipt, kjer je postal začasni komandant jugoslovanskih pomorskih sil. Do avgusta 1943 je bil načelnik pomorskega oddelka v ministrstvu za promet in mornarico jugoslovanske ( Purićeve ) vlade v Londonu, kratek čas tudi minister za promet, gozdarstvo in rudarstvo, a je že po mesecu dni dal odpoved. Septembra 1944 se je javil generalu Velebitu in vstopil v Narodnoosvobodilno vojsko Jugoslavije. Po podpisu sporazuma Tito – Šubašič je postal vršilec dolžnosti komandanta Jugoslovanske kraljeve mornarice, ki je sodelovala z britansko. Udeležil se je boja v istrskem zalivu Dajla. Ob koncu vojne je napotil v Jugoslavijo 30 ladij vojne mornarice. Tito ga je zaradi vojnih zaslug imenoval za generalmajorja, pozneje je bil preimenovan v kontraadmirala in se s tem činom tudi upokojil.

**Mirko Pleiweiss** je bil rojen 19.03.1896 v Ljubljani. Aspirantski tečaj za službo v mornarici je pričel v mestecu Schlosshof blizu Dunaja, nadaljeval pa v Pulju. V aktivno službo A-O mornarice je vstopil 15.11.1914. Kot častnik je služboval na številnih ladjah A-O mornarice do razsula monarhije oktobra 1918. Demobilizacijo je dočakal na bojni ladji v Pulju in se vrnil k staršem v Novo Mesto. Tam se je takoj prijavil novim oblastem kraljevine SHS, ki ga kmalu vpokličejo v aktivno vojaško službo v rečno flotiljo mornarice SHS. Čez nekaj let je bil premeščen v Boko Kotorsko, kjer je poveljeval številnim vojaškim ladjam. Poslan je bil na tečaj za podmorničarje v Francijo. V čin kapitana bojne ladje je bil povišan 28.06.1939. Tik pred napadom na Jugoslavijo je bil poslan v Selce, kjer je kot dober poveljnik organiziral obrambo pred italijanskim napadom. Ker je ukazal potopiti floto mininoscev in transportnih ladij v Klimnu na otoku Krku, so ga oblasti NDH obsodile na smrt in za njim razpisale tiralico. Umrli je leta 1979 v Mariboru.

Kako se začetka II. svetovne vojne spominja slovenski mornar, Bruno Gerdovič iz Maribora, ki ga je vojna doletela ob morju, v vojaški mornariški enoti :

»Januarja 1941 so me poklicali na šesttedenske orožne vaje v »Pomorsko odbrano« Selce na Hrvaškem. Ob prihodu so me razporedili na delo in kmalu zatem, ko smo dobili novega komandanta, kapitana bojne ladje Mirka Pleiweissa, je med vsemi nami zavladovalo povsem drugačno vzdušje. Vojaška disciplina, ki je bila prej razmajana, se je ponovno utrdila, začel se je pouk v ravnanju z orožjem, spoznavanje strojnice itd. V poveljstvo so kar naprej prihajali novi rezervisti. V zraku je vedno bolj bila bližajoča se vojna, čeprav je, vsaj navidez, prevladoval optimizem in smo vsi do zadnjega verjeli, da se ne bomo še tako kmalu znašli v vojni. V posebnem vodu je bilo okrog 70 mornarjev, oboroženih in v stalni pripravljenosti, toda vse do 06.04.1941 je bilo naše življenje še kar normalno. Tega dne pa je kot strela z jasnega to normalnost presekala vest, da je Jugoslavija v vojni. Zgodaj dopoldne so me dodelili skupini mornarjev, ki je imela nalogo v Crikvenici na trabakulo natovoriti municijo za obalno vojaško enoto... Kmalu zatem, ko smo se lotili dela, smo zaslišali letalski alarm. Takoj smo se umaknili k zdradbi ob pomolu in že v naslednjem trenutku smo zaslišali brnenje motorjev in zagledali sovražna letala. Ko je bilo alarma konec, smo se vrnili k ladji in hitro ugotovili, da je neprimerna za plovbo. Sovražna letala so nas do 10.04.1941 še nekajkrat preletela in obstreljevala. Naša protiletalska zaščita je odgovarjala z ognjem iz dveh ali treh zbrojev, kolikor smo jih imeli. Izhod je bil dovoljen le tistim, ki so morali opraviti najnujnejše, in seveda kurirjem. Tako so me 10.04.1941 kot kurirja poslali na pošto v Crikvenico. Predal naj bi službeno pošto ter prevzel denar in pošto za poveljstvo. Med potjo sem se v štabu še javil komandantu Pleiweissu in izročil mi je tudi priporočeno pismo, ki naj bi ga prav tako odnesel na pošto. Bolj sem se bližal Crikvenici, več praznje oblečenih ljudi, ki so hiteli v mesto sem srečeval. Pisma sem na pošti lahko predal, denarja pa nisem dobil, ker je bil blagajnik že odšel. Že vse, kar se je dogajalo na pošti, se mi zdelo sumljivo, potem pa še tista množica, ki je hitela proti trgu v pristanišču. Iz radovednosti sem odšel za ljudmi in videl, da z balkona neke zgradbe govori civilist. Kasneje sem izvedel, da je to bil Peter Kvaternik, pomemben Paveličev pristaš, ob njem pa je bilo še nekaj oficirjev brez oznak na kapah. Govornik je zbrani množici objavil razglasitev Neodvisne države Hrvaške, ki je nastala s pomočjo duceja in firerja, ter ljudi pozval, naj s himno »Teci Savo, Dravo, teci« prisežejo poglavniku Paveliću. Še med petjem himne sem pomislil na veleizdajo, čeprav o delovanju ustašev takrat še nisem vedel veliko. Odločil sem se torej, da o dogajanju čimprej obvestim svojega komandanta Pleiweissa. Ves zasopel sem potrkal na njegova vrata, in ko jih je komandant odprl, sem v pisarni zagledal nekaj civilistov in oficirjev. Potem, ko sem povedal, kar sem videl, mi je komandant zabičal, da ne smem nikomur črhniti niti besedice,

sicer me bo doletela stroga kazen. Takoj sem razumel, da mi je to ukazal zato, da v moštvu ne bi zavladala panika... Takoj zatem sta se komandant Pleiweiss z revolverjem v roki in njegov pribočnik-pisal se je Pešić-z nožem na puški napotila v prvo nadstropje, kjer je bil po informacijah, ki smo jih dobili, ustaški štab. Naj dodam, da nam je komandant posebej ukazal, da smemo hladno orožje uporabiti le na njegov ukaz ali pa, če bomo neposredno napadeni. Bila je mirna in jasna noč in prebivalci Crikvenice so že legli k počitku. Še sanjalo se jim ni, ka se v mestu v tem času dogaja. Z nenadnim vpadom v sobo sta naš komandant in njegov pribočnik ustaše, ki so kovali načrt za prevzem oblasti, tako presenetila, da nobeden ni uporabil orožja, čeprav so bili oboroženi...Onesposobili smo tudi železniško postajo in pretrgali telefonske zveze. Zasilno prenočišče smo si pripravili v sokolskem domu, a večina še legla ni, ko smo že prejeli nalog za umik. Iz Knina se je približevala močna sovražnikova motorizirana kolona. S težkim srcem smo zapuščali Gračac... Ker smo od zanesljivih virov izvedeli, da so Nemci v večjih mestih, ustaši pa so prevzeli oblast v manjših naseljih, tudi tam, kjer v glavnem živijo Srbi, smo se seveda skoraj ves čas premikali naprej le ponoči, izogibali smo se naselij. Pomagali so nam tudi zanesljivi vodniki. Hodili smo po deset ur brez odmora. Po enem takih pohodov je imel naš komandant noge vse krvave od žuljev, a je kljub temu zdržal do konca. Izogibali smo se katoliških in muslimanskih naselij, nekajkrat smo se morali spet skriti pred letali. Kamorkoli smo prišli, nikjer ni bilo niti sledu o kakršni koli organizirani vojaški enoti. Povsod so nas čakale vedno bolj skrb vzbujajoče vesti, kot na primer, da je podpisano premirje, in celo, da je konec vojne, ker je bila podpisana kapitulacija. Kljub temu smo se bili pripravljene prebiti proti Srbiji, saj smo menili, da tam boji še trajajo. Tja so nas vabili tudi srbski tovariši, ki so tvorili jedro našega odreda. Pa smo nazadnje, mislim da je bilo 18. ali 19. 04. zašli v ustaško naselje blizu železniške postaje Turbe, kjer so bili vsi oboroženi. Preden smo se razšli, smo poskrili orožje ali pa ga uničili, da nas ne bi zajeli. Razšli smo se s težkim srcem, vendar v upanju, da to ni naš konec, temveč začetek nečesa novega, ko bo prišel čas za to.«<sup>1</sup>

## **5. PARTIZANSKA MORNARICA**

### **3.1 NASTANEK PARTIZANSKE MORNARICE**

»Način, kako smo se lotili ustvarjanja partizanskih pomorskih odredov, je bil popolnoma podoben ustvarjanju kopenskih partizanskih sil: iz nič. Ni bilo ne ladij, ne orožja, ne arzenala, ne šol za pomorske kadre. Bili so samo ljudje, pripravljene boriti se na morju proti okupatorju s čimer koli in na čemer koli« ( Josip Broz- Tito, ob desetletnici ustanovitve Jugoslovanske vojne mornarice ).<sup>2</sup>

#### **Rimska pogodba**

Mesec dni po sramotni kapitulaciji jugoslovanske armade in mornarice so Italijani diktirali pogodbo o državnih mejah med Nezavisno državo Hrvatsko ( v nadaljevanju NDH ) in Italijo. Po tej pogodbi je pripadla NDH obala hrvaškega primorja med Kraljevico in reko Zrmanjo z otokom Pagom in dalmatinska obala do Splita, ki je pripadal Italiji, do vključno Cavtata z otokoma Bračem in Hvarom ter otoki pri Dubrovniku. Vsa druga obala in otoki so bili priključeni Italiji. Poleg tega pa se je NDH obvezala, da ne bo na svojem pomorskem

---

<sup>1</sup> Večer, 8.april 2001, str.8

<sup>2</sup> Čulić Ćiro, Morje gneva in svobode, str.6



območju gradila niti utrdbe ne vojnih pristanišč in letališč ter da bo dovolila Italiji brez zadržkov uporabljati kopenske in pomorske prometne poti, ki vodijo skozi obalni pas Hrvaške in končno, da ne bo imela svojega vojnega ladjevja.

Jugoslovanske vojne ladje, ki so jih Italijani zasegli na Jadranu ob razpadu Jugoslavije in so bile brez posadk ali s posadkami, ki so dvignili zastavo NDH, so Italijani rekvirirali, jim dali svoja imena ter jih uvrstili v sestav svoje vojne mornarice. Italijanska 2. armada, ki je z 11. armadnim zborom okupirala Ljubljansko pokrajino, je zasedla s 5 armadnim zborom otoke in obalni pas severne in srednje Dalmacije, s 6. armadnim zborom pa južno Dalmacijo. Na otokih Lošinj, Cres in Ilovik ter v Istri in Slovenskem primorju pa so bile vojaške enote iz sestava 8. italijanske armade. Črno Goro ter Boko Kotorsko s Črnogorskim primorjem pa so zasedle enote 14. armadnega zbora iz sestava 9. italijanske armade v Albaniji.

Italijanska mornarica je ob vzhodni obali Jadranskega morja prevzela v svoje roke vso vojaško pomorsko oblast. V Slovenskem primorju, Istri in na Kvarnerskih otokih ( Cres, Lošinj, Ilovik, Susak, Unije itd.) je obstajala še predvojna vojaška organizacija, medtem, ko je imelo Vojaško pomorsko poveljstvo Pulj ( Commando Militare Marittimo Pola ) na svojem območju Kraljevska mornariška poveljstva na Reki, Lošinj, v Pulju in Trstu.

Na jugoslovanski obali so Italijani vso vojaško pomorsko oblast predali v roke novoustanovljenemu vojaško-pomorskemu poveljstvu za Dalmacijo (Commando Militare Marittimo Dalmazia) s sedežem v Splitu, ter vojaško-pomorskemu poveljstvu za Albanijo. Splitsko poveljstvo je imelo na območju od Kraljevice do Budve mornariška poveljstva v Zadru, Šibeniku, Splitu, Pločah, Dubrovniku in Boki Kotorski, medtem, ko sta bili luki Bar in Ulcinj pod vojaško-pomorskim poveljstvom v Albaniji. Tem mornariškim komandam so od časa do časa dodeljevali vojne ladje bivše jugoslovanske mornarice, zlasti pa parne torpedovke ter male minonosce za patroljno in minsko službo v obalnem morju. Celotno Dalmacijo so tedaj razdelili na tri province: Zadar, Split in Kotor. Na čelu teh provinc je bil prefekt.

Na tistem delu obale, ki je ostala pod okriljem NDH, so se italijanskim okupacijskim enotam priključile tudi hrvaške domobranske, ustaške in mornariške enote.

Mornariškim enotam in ustanovam NDH je poveljevalo zapovedništvo obale in pomorskega prometa. Ta mornariška organizacija je slonela na luških zapovedništvih v Crikvenici, Makarski in Dubrovniku, ta pa so imela na svojih sektorjih več luških glavarstev, glavarstva pa luške postaje. Na hrvaškem delu je bilo tako 15 luških glavarstev in 33 luških postaj. Zapovedniki, glavarji in vodje te pomorske organizacije, ki je bila v resnici prikrita vojna mornarica, so bili predvsem oficirji iz nekdanje avstro-ogrske in jugoslovanske mornarice. Ti ljudje so se prijavi v hrvaško mornarico, morali pa so izpolnjevati posebne pogoje »rasne čistosti«. Na morju so luška zapovedništva bila odgovorna samo za upravljanje z lokalno obalno plovbo, kjer so plule jadrnice in ladje, manjše od 50 brt nosilnosti. Vse druge večje plovne enote so, kolikor vemo, Italijani rekvirirali.

## **Vstaja**

Na jadranski obali med Sušakom in Barom se je nasproti tej sili začel oborožen odpor. Za začetek narodoosvobodilnega boja na Jadranu bi lahko šteli kar prvi dan vstaje v Črni Gori. V Virpazarju je bilo tedaj zaplenjenih nekaj manjših ladij, partizani pa so pri Petrovcu tudi napadli dve italijanski motorni jadrnici in pri tem je bilo ubitih ducat Italijanov. Vstaja se je razširila na vse primorske in dalmatinske kraje in otoke. V izredno težkih pogojih so aktivisti in simpatizerji narodoosvobodilnega gibanja prevažali na navadnih čolnih na vesla ali na motor borce, kurirje, ranjence, partijske funkcionarje ter hrano, orožje in municijo z otoka na

otok in na obalo. Iz tega jedra se je razvila nova jugoslovanska ljudska mornarica in ne iz vojne mornarice bivše kraljevine Jugoslavije. Prvi impulz novi jugoslovanski mornarici so vzdolž zasedene jugoslovanske obale torej dali delavci, ribiči in kmetje ter preprosti mornarji, ki so se odzvali klicu komunistične partije. Da bi sovražnik že na začetku uničil partizansko gibanje, je dal postaviti straže domala k vsakemu plovnomu objektu. Takrat so na Korčuli in Pelješču začeli uporabljati namesto običajnih plovil kar debla in hlode, s katerimi so partizani vzdrževali zvezo v Pelješkem kanalu. Taki splavi so omogočili tudi komunistom iz otoka Raba, da so vzdrževali zvezo s kopnim prek Velebitskega kanala, in to v času, ko so na tem otoku Italijani v taboriščih mučili in ubijali slovenske rodoljube. Partizanska iznajdljivost pa se je kazala tudi v tem, da so podnevi potapljali čolne na vesla, ali pa jih skrivali v majhnih zalivčkih, ponoči pa so z njimi vzdrževali zvezo med otoki in kopnim.

Julija 1941 so črnogorski partizani na obali svojega primorja pri Petrovcu s puškinim in mitralješkim ognjem preprečili italijanski ladji, da bi izkrcala vojake. V tej akciji so Italijani imeli 12 mrtvih, in 13 ranjenih vojakov. V istem obdobju pa so partizani na Skadarskem jezeru ujeli nekaj jezerskih ladij z vojniki vred. Z ene od ujetih so kasneje vrnili 46 ujetih Italijanov iz Virpazarja v Skadar, preden pa Italijani niso vrnili te ladje, so zadržali 7 talcev. S prvimi sabotažnimi akcijami na italijanskih trgovskih in vojnih ladjah so začeli tudi delavci splitskega bazena in jih štejemo kot prve partizanske akcije na morju. Ribiči iz Prvič luke, ki so bili povezani s Šibeniško partizansko četo in so avgusta 1941 izvlekli iz morja mino, jo demontirali, eksploziv pa poslali partizanom. S tem eksplozivom so partizani 24.08.1941 izvršili diverzijo na italijanski cestni promet med Šibenikom in Vodiciami.

Razmah vstaje širom po Jugoslaviji je prisilil Italijane, da reorganizirajo prvotno vojaško organizacijo tako na okupiranem ozemlju Slovenije, kakor tudi Hrvaške. Zato je že maja 1942 leta poveljstvo Druge armade dobilo večje kompetence. Tako je komanda te armade dobila nov naziv » Vrhovno poveljstvo oboroženih sil za Slovenijo in Dalmacijo« ( *Commando superiore delle forze armate Slovenia-Dalmazia* ). Italijansko poveljstvo vojne mornarice je mornariškemu poveljstvu na Reki dodelilo do konca leta 1942 kar 29 ladij, primernih za protipartizanski boj, vojaškemu pomorskemu poveljstvu v Dalmaciji pa kar 76 takih ladij. V tem ladjevju je bilo kar 14 vojnih ladij bivše jugoslovanske vojne mornarice in carinske službe in sicer: 6 parnih torpedovk, 7 motornih torpedovk, 2 minonosca in 6 motornih čolnov carinske kontrole. V hidroaviacijskem pristanišču v Divuljah pri Splitu pa so imeli eno eskadriljo hidroplanov. Ohranjeni italijanski vojaški arhivi pričajo, da so v obalnem pasu bivše Jugoslavije imeli leta 1942 kar 60 parnikov, od tega 15 za linijsko plovbo, ter prek 100 motornih jadrnic različnih velikosti. Vse to ladjevje je opravilo samo v enem letu 67524 voženj in je prepeljalo 9315166 ton raznega blaga, predvsem vojaškega materiala za vzdrževanje armade. Toda kaj kmalu se začenjata pojavljati kar dva sovražnika tega prometa na Jadranu: na obalnem pasu, na otokih in priobalnem morju se pojavijo partizani, medtem, ko se na odprtem morju začno pojavljati prve angleške podmornice.

## 3.2 POTEK DOGODKOV POD ITALIJANSKO OKUPACIJO

### Prve partizanske bojne akcije na morju

Ponoči med 22. in 23. januarjem 1942 so orožniki NDH presenetili prvoborce Biokova, ki so se sešli na sestanku v vasici Miljašići blizu Gradaca. Sedem so jih odpeljali v svojo kasarno z namenom, da jih prihodnje jutro z ladjo odpeljejo v makarske zapore. Toda komite KPH v kraju Gradac je hitro ukrepal in izdelal načrt za osvoboditev ujetnikov, ki naj bi jih rešili, ko jih bo orožniška patrolja peljala na potniško ladjo. Omenjena ladja pa zaradi burje ni mogla pripluti v pristanišče, zato pa so partizani obkolili in napadli orožniško kasarno. Naslednjega dne, ko se boj za osvoboditev še ni podel, je priplula pred luko motorna jadrnica »Merkur«. Ker so bili partizani prepričani, da prihaja okrepitev, so poslali v luko desetino borcev z namenom, da bi preprečila izkrcaje ustaške ali italijanske vojske. Toda partizani so kmalu prijetno presenečeni ugotovili, da na barki ni pričakovanih sovražnikov in so ukazali poveljniku motorne jadrnice, naj jim pošlje čoln. S tem čolnom so se trije partizani odpeljali do »Merkurja«, prevzeli vodstvo v svoje roke ter odpeljali ladjo v pristanišče Gradac. Tam so izkrcali na obalo polovico tovora ( ladjica je tedaj peljala 105 ton tovora ), povečini živeža, kar je bilo zelo dobrodošlo tamkajšnjemu prebivalstvu, ki mu je hrane primanjkovalo. Ladja je nato odplula s partizansko posadko v Ploče, kjer so iztovorili še drugo polovico tovora. Motorna jadrnica »Merkur« je bila tako prva ladja, ki so jo partizani zajeli na morju. Medtem pa se je boj za osvoboditev ujetih tovarišev nadaljeval. Tedaj pa so obkoljeni orožniki dobili pomoč in sicer po kopnem. Neizkušeni partizani, ki vrh tega tudi niso razpolagali s primernim orožjem, so se morali po treh dneh bojev umakniti in zapustiti Gradac.

Prva južnodalmatinska četa, ki je bila ustanovljena marca 1942 iz partizanskih vodov Gradac, Makarska in Bačine pri Pločah, je poslala meseca aprila čez Neretvanski kanal na polotok Pelješac svojo udarno partizansko grupo. Kanal je udarna grupa preplula z motornimi levti. Partizani so se izkrcali na severni obali Pelješca, kjer so v sodelovanju s terenskimi ilegalci uničili carinske oziroma orožniške postaje v Crkvicah, Janjini in Dračah. To je bil prvi desantni napad partizanske mornarice.

V začetku leta 1942 je na tromeji med Liko, Bosno in Dalmacijo deloval partizanski bataljon »Bude Borjan«. Z eksplozivom, ki ga je bilo izredno težko dobiti, je ta bataljon rušil ceste in železniške proge. V sestavi bataljona so bili tudi borci z otokov med Šibenikom in Zadrom. Ti borci so zaprosili štab bataljona, da jih pošlje na morje po morske mine, ki jih je položila še stara jugoslovanska vojska, Italijani pa so ta minska polja še dopolnili. Predlog omenjenih partizanov je bil sprejet in tako je skupina petih mornarjev odpotovala na obalo po mine. Njihova naloga je bila, jih izvleči iz vode, demontirati vžigalne naprave in detonatorje, nato pa pripravljene minske posode z eksplozivom s čolnom prepeljati do terenskih organizacij, ki naj bi jih poslale naprej do partizanskega bataljona. Sredi julija je omenjena skupina prispela na morje, se povezala s terensko organizacijo narodoosvobodilnega gibanja na šibeniških otokih in začela z delom. Tamkajšnji ribiči, ki so vedeli za minska polja, so minerje seznanili s položajem teh polj med otokoma Kornat in Žirje. Tako je ta skupina 20. julija odplula s čolnom v območje minskih polj med otokoma Kornat in Kurba Vela. Eden od mornarjev je splezal na vrh jamborja ter od tu opazoval gladko površino morja in pod njo iskal mine. Že istega dne je opazil prvo mino. Dva borca sta skočila v morje, zaplavala v nakazano smer in se na ukaz izvidnika potopila. Kmalu sta se dotipala do mine. To je bila stara jugoslovanska mina še avstro-ogrškega izvora. Ribiči so namreč že pred akcijo podučili fante, na kakšne mine bodo najbrž naleteli in kako je treba z njimi ravnati, saj so nekateri služili celo v skladiščih bivše jugoslovanske mornarice. Potapljača sta kar hitro uredila, da je mina splavala

na površje, kjer sta spretno izvlekla vžigalno napravo in tako mino onesposobila. Nato so jo zvezli na plitvino bližjega otoka, jo s preprostimi orodjem demontirali in iz nje potegnili dragoceni eksploziv. Splahnel je prvi strah in tako so romali prvi kilogrami prek zveze na kopno v bataljon »Bude Borjan«. Dne 15.08. je ista skupina potegnila iz morja 5 min, 28.09. pa kar sedem. Toda kmalu so se pojavile težave. Že med delom je minerje večkrat presenetil artilerijski ogenj iz obalnih baterij na otokih Murterju in Žirju. Tudi patrolje, ki so nadzorovale minska polja, so večkrat prisilile naše minerje, da so se brž prelevili v ribiče s predpisano dovolilnico za ribarjenje na tem območju. Največje težave pa so nastajale, ko je bilo potrebno eksploziv odpremiti na kopno. V teh okoliščinah je spet priskočila na pomoč iznajdljivost. Najprej so minerji spravili mine na otočič Veliki Grmenjak, ki je poraščen z zimzelenim grmovjem in ki je služil za prvo partizansko skladišče min, od tu pa so ponoči in v presledkih s čolni na vesla odpošiljali na dogovorjena mesta med Vodiciami in Biogradom na moru. Ugotovljeno je, da so partizani samo do kapitulacije Italije med otokom Kornatom in Šibenikom izvlekli okrog 9000 kg eksploziva iz kar 132 min. Ves ta eksploziv je prišel v roke tistih borcev, ki so na kopnem rušili ceste, mostove, železnice in druge strateške objekte. Iz prvotne minerske skupine je nastala še ena, ki je operirala na območju med otokoma Dugi otok in Premuda. Do kapitulacije Italije so partizanski minerji izvlekli iz morja 53 min, kar jim je navrglo blizu 5000 kg eksploziva. Na otoku Ravi so partizani imeli svoje podzemno skladišče eksploziva.

**Slika 10: Prvi partizanski čoln Pionir**



Vir: Čulić, 1961

### **Prvi mornariški odred**

V prvih osmih mesecih leta 1942 so partizani na jugoslovanskem obalnem pasu jadranskega morja kar 14 napadli sovražno ladjeve. Pri tem so zajeli 14 jadrnic in čolnov ter potopili 1 parnik in 2 bagra. Italijansko vojaško poveljstvo za Dalmacijo je spričo teh partizanskih akcij iskalo različne rešitve iz te situacije. Izdalo je prisilne ukrepe, po katerih so morali biti vsi čolni ponoči zbrani na določenem mestu in v določenih lukah. Za ribiške ladje je veljala

posebna kontrola. Vzdolž Istre in Dalmacije vse do Boke Kotorske so se začele pojavljati motorne jadrnice, namenjene za boj proti partizanom na morju. V Dalmaciji so bile te ladje označene s črkami »NAP« ( natante antipartigiano), v Kvarnerju, Kvarneriču in Velebitskem kanalu pa z oznako »VCAP« ( Vigilanca costiera antipartigiana-Obalna protipartizanska straža ). To so bile motorne jadrnice, podobne onim za obalni promet. Posadke teh ladij so bile dvojne, civilne in vojaške. Vojaška posadka je skrbela za orožje ( puške in mitraljeze ) in ravnanje z njim ter za vodstvo ladje. Te protipartizanske ladje so bile dodeljene posameznim luškim kapitanijam. Na območju teh kapitanij so opravljale policijsko službo, iskale so skrite partizanske čolne in ladjice ter jih napadale. Te plovne enote pa so sodelovale tudi pri raznih čistkah na otokih in ob obali. Partizanski bataljon »Josip Jurčević« je s svojo prosotnostjo na planini Biokovo stalno ogrožal kopenske in prometne zveze med Splitom in Metkovićem. Na obalni cesti ter obalnem morju je bila najaktivnejša četa »Vid Mihaljević«, medtem, ko je drugih pet čet delovalo na prometnih zvezah v zaledju Biokova. Tedaj so se Italjani odločili za močnejši sunek proti partizanom. Dne 12 avgusta 1942 je komandant 6. Armadnega zbora začel z enotami divizij »Bergamo« in »Messina« ter ustaškimi in četniškimi bataljoni, ki so že nosili ime MVAC ( prostovoljna protikomunistična milica), tako imenovano Biokovsko ofenzivo ali kakor so jo Italjani uradno imenovali »Albia«. Boji so trajali 9 dni, pri čemer je partizanom le uspelo izveči se iz obroča ter se priključiti Prvi proleterski brigadi in Prvi dalmatinski brigadi, ki sta se zadrževali med Livnom in Imotskim. Samo četa »Vid Mihaljević« se je razpršila po terenu vzhodnega dela Biokova. V tej ofenzivi so partizani po svojih podatkih imeli 14 mrtvih, medtem, ko je komandant 6. armadnega zbora poročal, da so na terenu našli kar 962 mrtvih. Tudi če zanemarimo nekoliko prenapeto številko, priča podatek, da so Italjani v teh akcijah pobijali nedolžno prebivalstvo iz biokovskega območja. Iz istega poročila je tudi razvidno, da so imeli Italjani 17 mrtvih ter 41 ranjenih, četniki pa 38 mrtvih, 139 ranjenih in 50 pogrešanih.

Po končani ofenzivi se je razpršena četa »Vid Mihaljević« ponovno zbrala na Biokovem. Ta četa je postala jedro novoustanovljenemu bataljonu, ki se je formiral 5. septembra in ki je tudi prevzel ime čete. Borci tega bataljona pa so bili povečini prostovoljci iz srednje in južne dalmacije. V sestavi tega bataljona je tedaj na obali med Makarsko in Gradacem deloval samostojen Primorski vod.

Primorski vod je torej prevzel v Biokovskem primorju obveznosti partizanske čete »Vid Mihaljević«. Kljub okrepljeni italijanski kontroli na morju in na obali, so borci tega voda samo od ustanovitve pa do 8. decembra 1942 kar trikrat napadli motorne jadrnice, in to iz svojega motornega čolna, pri čemer so eno jadrnico celo zajeli.

Partizanske akcije na morju in na obali so se širile in tako je dozorel trenutek, ko sta vrhovni štab ter CK KPJ storila začetne ukrepe za ustanovitev jugoslovanske mornarice. Prvi ukrep te vrste je bil ukaz vrhovnega komandanta komandi 4. operativne cone NOV, izdelan 18. decembra 1942, po katerem je bilo treba ustanoviti pri tem štabu sekcijo za vojno mornarico. Ukaz se glasi: »Glede na potrebe ustanovljamo pri štabu 4. operativne cone NOV Sekcijo za vojno mornarico kot organ štaba cone.«<sup>3</sup>

Vsaka pokrajina v Jugoslaviji je imela svoje posebnosti glede NOB. Te posebnosti so narekovale različne oblike dejavnosti partizanskih mornariških skupin, kar je bilo odvisno od nalog suhozemskih enot, na katere so se mornarji naslanjali. Prav z naslonitvijo in s sodelovanjem s suhozemnimi enote so se mornariške enote so se mornariške partizanske skupine in enote razvijale v Mornarico NOVJ.

---

<sup>3</sup> Tomšič Janez, Narodnoosvobodilni boj na Jadranu in slovenski pomorščaki, str. 38

Na obalnem pasu biokovskega primorja sta delovala tedaj 4. četa bataljona »Vid Mihaljević« in Primorski vod istega bataljona. Na podlagi prej omenjenega ukaza je štab 4. operativne cone ustanovil v Podgori prvo »Mornariško vojaško postajo« na obali. Ta postaja je začela delovati 28. decembra 1942 leta. Kasneje so bile na teritoriju med Podgoro in Gradacem ustanovljene še 4 take postaje, ki naj bi imele naslednje naloge:

- Vspostavitev legalne pomorske vojaške in civilne oblasti
- Kontrola vseh transportnih lastnih in sovražnikovih ladij v obalnem morju južne Dalmacije
- Varstvo in zaščita lastnega pomorskega prometa
- Obalna obramba
- Pomorske akcije gusarskega stila v kanalu in na otokih.<sup>4</sup>

Na silvestrovo 31. decembra 1942 je prišlo do prve združene partizanske akcije na morju, v kateri so sodelovali mornarji-partizani iz mornariške vojaške postaje Podgora, partizani iz Primorskega voda in bataljona »Vid Mihaljević«. Obalni izvidniki bataljona so zjutraj javili mornariški vojaški postaji, ki je štela le 5 mornarjev-partizanov, da pluje iz splitske strani konvoj motornih jadrnic. Primorski vod je skupaj z borci iz mornariške postaje z motornim levtom »Pionir« spretno zajel motorno jadrnico »Iskok«, ki je plula zadnja v konvoju. Ta akcija je uspela, čeprav je italijanska parna torpedovka patroljirala komaj sedem morskih milj daleč po Hvarskem kanalu. Take akcije so se nadaljevale in na to so Italijani odgovorili z ladjami in letali napadli luko Podgora, Igrane, Drešnice in Živogošče, vendar so partizani njihove poiskuse izkrcanja na obalo uspešno odbili.

Štab 4. operativne cone je 6. januarja 1943 predlagal vrhovnemu štabu, naj s posebnim poveljem določi zastavo vojne mornarice. Zastava naj bi bila jugoslovanska trobojnica z rdečo zvezdo in sidrom na zvezdi. Izkazalo se je, da so bile uspešne partizanske akcije na morju v začetku januarja enotno zasnovane, saj so koordinirano in pod enotnim poveljstvom delovale tako mornariške, kot tudi kopenske partizanske enote. Na podlagi teh dejstev je štab 4. operativne cone združil 23. 01.1943 mornariško vojaško postajo v Podgori, Primorski vod, flotiljo dveh oboroženih levtov »Pionir« in »Partizan« ter 4. četo iz bataljona »Vid Mihaljević«. Vse te enote so združili pod imenom »**Prvi mornariški odred**«, ki je štel 150 mornarjev, medtem, ko so bile njegova manjše enote razmeščene na obali od vasi Tučepi pri Makarski do Zaostroga blizu Gradaca.

Tako so se partizanske akcije na morju iz dneva v dan množile. Samo v treh mesecih po drugi italijanski kazenski ekspediciji na Podgoro in sosednja pristanišča so partizani do začetka aprila kar 16- krat napadli sovražne vojaške in trgovske ladje. Tri napade so partizani izvršili iz oboroženih levtov, 18 pa iz zased na obali. Mornariški odred je napadel sovražno ladjevje v Biokovskem primorju osemkrat, partizanske grupe na otokih Korčula, Brač in Hvar pa so beležile po en napad v bližini svojih otokov, medtem, ko so partizanske enote med Trogirom in Dugim otokom kar 5-krat iz zasede napadle sovražnikove ladje. Med temi akcijami je treba še posebej omeniti napad na protipartizansko ladjo »NAP-2«, ki je plula dne 07.02.1943 mimo obalne vasi Igrane. Na tej sovražnikovi ladji se je tedaj peljal tudi italijanski komandant iz metkovića Bruno Gregoretti, ki je dal ustreliti dva partizana. Na tem obhodu je Gregoretti imel nalogo pregledati situacijo na obali med Neretvo in Podgoro, vendar te naloge ni nikoli opravil, kajti iz kamnite hiše pri Igranah ga je pokosil mitraljez mornariškega odreda.

---

<sup>4</sup> Tomšič Janez, Narodnoosvobodilni boj na Jadranu in slovenski pomorščaki, str. 40

**Slika 11: Partizansko pristanišče**

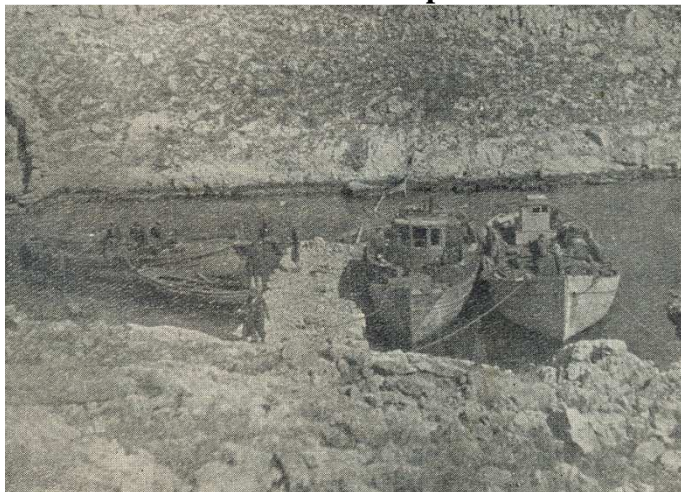

Vir: Čulić, 1961

### **Italijanska borba proti partizanom na morju in na obali**

Ko se je živahno razvijalo partizansko bojevanje na morju in na obali in ko so se formirale že prve partizanske pomorske enote NOV Jugoslavije, so armade osi Rim-Berlin-Tokio že izgubljale iniciativo iz svojih rok. Američani so na Pacifiku pri Salamonskih otokih definitivno zaustavili Japonce, medtem ko se je na vzhodni fronti po zmagi Sovjetske armade pri Stalingradu začel dveletni umik nemške vojske in se končal, kakor je znano, leta 1945 zahodno od Berlina s popolnim nemškim porazom. V severni Afriki je ostala v nemških rokah samo še Tunizija, medtem ko so druge predele že zasedli zavezniki. Od tu so tudi začeli napadati nemško trdnjavo na jugu Evrope, in sicer prek sredozemskega morja. Pokazalo se je tudi, da bi bila vzhodna obala Jadranskega morja lahko ena od možnih desantnih območij, od koder bi lahko zavezniška vojska po končanem zavzetju Afrike krenila v napad.

Nemški in italijanski okupator se je te nevarnosti začel krepko zavedati. Zato je partizansko gibanje v notranjosti okupirane Jugoslavije kakor tudi na obali in otokih vzdolž Jadrana pomenilo zanj veliko nevarnost in to v času, ko bi se moral smotrno pripravljati na obrambo proti morebitnemu desantu. Hitler in njegov generalštab sta se dobro zavedala, da brez končnega uničenja Titove države in njegove vojske ni mogoče niti misliti na kakšno uspešno protidesantno obrambo na vzhodni obali Jadrana. Prav to je bil eden od razlogov, da je Hitler ob koncu 1942 leta na sestanku svojega glavnega stana v Rastemburgu zahteval, da se še v teku zime začne z ofenzivo, ki naj bi uničila Titove partizane. Temu sestanku sta prisostvovala tudi načelnik italijanskega generalštaba in minister za zunanje zadeve. Sovražnik se je z največjo naglico pripravljal, da izpolni Hitlerjev ukaz in tako so že 21.01.1943 nemške in italijanske sile začele napad na NOVJ, ki ga v vojaški literaturi označujemo kot bitko na Neretvi.

Da bi se partizani izognili hudemu sovražnikovemu pritisku, so tudi sami ukrepali. Takoj sta sledila dva pomembna dogodka za razvoj partizanske mornarice. Že ena ofenziva je povzročila velike spremembe na Biokovu, ob njegovem primorju ter v zaledju . 4. dalmatinska brigada se je umaknila v smeri Jablanice na Neretvi. Sredi februarja je bila 4. operativna cona preformirana v 9. dalmatinsko divizijo. Sekcija za mornarico je v coni prenehala obstajati, njen načelnik, Velimir Škropik pa je bil določen za komandanta Prvega mornariškega odreda. Ta odred je edini ostal na Biokovu in se je malo kasneje preformiral v

Biokovski partizanski odred. Dva bataljona te enote sta delovala v Biokovski Zagori, tretji pa je operiral ob morju kot suhozemska partizanska enota. Tudi Mornariški vod, naslednik Primorskega voda, se ni umaknil in je deloval kot odredna samostojna enota na obalnem morju Biokovskega primorja.

Na zahtevo italijanskega generalštaba je poveljstvo oboroženih sil za Slovenijo in Dalmacijo ( Comando SUPERSLODA ) na čelu z generalom Mariom Roattom ukrenilo vse potrebno, da bi izboljšalo protidesantno obrambo in to, ne da bi čakalo na nemško vojsko, ki je sem prišla 8. decembra 1942. Po opravljeni inšpekciji in ogledu situacije je Roatto izdal 02.02.1943 »Posebno navodilo za normalizacijo otokov in obalnega območja«, po katerem naj bi dokončno uničili NOV ter likvidirali narodoosvobodilno gibanje. Kasneje so to navodilo dopolnili še z »Navodilom za borbo s partizani na morju« ( Direttive della Gueriglia Antipartigiana in Mare ).

V »Posebnem navodilu za normalizacijo otokov in obalnega območja«, je značilno poglavje, ki zahteva takle postopek:

»V bistvu obstoji samo ena metoda pacifikacije. Da bi otoki in obalno območje, ki nas zanimajo, postali varni, je nujno odpeljati vse moške, sposobne za nošenje orožja ( starejši od 15 let), razen tistih, ki so absolutno gotovo naši privrženci. Za upornike, ujete na delu, je določena samo likvidacija na licu mesta, za vse druge nesigurne je predvidena internacija.... Z drugimi besedami povezano, na otokih in obalnem območju, ki nas zanima, morajo ostati izključno:

-moški, starejši od 15 let, ki so naši privrženci

-otroci, starčki in žene

vse drugo je treba odstraniti z ustrelitvijo ali internacijo.«

Med drugim piše tudi naslednje:

»Partizanska vojna, ki jo vodi sovražnik na morju je inspirirana:

-s sovraštvom do Italije

-z željo, da se zavaruje zveza med obalo in otoki zaradi političnega delovanja med prebivalstvom ter zveze s sovražnimi podmornicami, ki pomagajo uporniku

-s prizadevanjem, da se prepreči pomorski obalni promet in tako izzove med prebivalstvom strah, nezadovoljstvo, nezaupanje v italijanske vojaške in civilne oblasti.

Sovraštvo do Italije izvira iz borbe za prevlado na Jadranu. Slovani, katerekoli narodnosti, si prizadevajo priti na morje. Jadran je morje, na katerem se Latini in Slovani že stoletja bojujejo za prevlado. Naša zmagovita vojna se bo končala z našo zmago na notranjih morjih, posebno na Jadranu.«

»Za partizansko borbo na morju imajo uporniki:

-številne ladje majhnih velikosti na vesla ali motorje, med katerimi so tudi oborožene

-odlično vohunsko in propagandno službo

-malo orožja na obali, toda odlično postavljenega na tista mesta, mimo katerih morajo ladje pluti.

Partizansko vojno na obali in morju vodijo ljudje, ki poznajo pomorski in vojaški poklic. To so ljudje, ki so bili prej v bivši avstro-ogrski in jugoslovanski mornarici na raznih dolžnostih.

Do sedaj so ugotovljeni naslednji načini partizanske borbe:

-naskok na parnike v pristanišču, za sedaj samo iznenadni napad na parnik »Ica«30.07.1942 v Živogošču

-oboroženi ribiški čolni, skriti v zasedah, napadajo motorne jadrnice. Presenečeno ladjo s streljanjem prisilijo, da zaustavi motorje, nakar se partizani povzpnejo nanjo, ter jo odpeljejo v svoje luke, kjer iztovorijo ladijski tovor

-napad in rušenje svetilnikov na obali in otokih, s ciljem oteževati navigacijo in vodenje ladij



-med otoki in obalo stalno vzdržujejo stalne zveze za prevoz ljudi, materiala in pošte. Prevažanje opravljajo na malih motornih ladjah ali na čolnih na vesla, pristajajo pa v številnih zalivih, ki jih Primorci odlično poznajo

-prijaja do podvodnih eksplozij, opaziti pa je tudi mine na plovnih poteh

-v obveščevalni službi ter pri zbiranju podatkov in obvestil s pomočjo naših vojakov so pravi strokovnjaki, v tem pogledu so daleč pred nami.<sup>5</sup>

V operaciji »Normalizacije«, ki so jo Italijani imenovali »Aurea«, je kar 15000 do zob oboroženih sovražnikovih vojakov in njihovih pomagačev skušalo s koncentričnim napadom uničiti Biokovski partizanski odred. Pri tem je glavnini odreda uspelo prebiti se v notranjost zaledja Biokova, medtem, ko je več sto beguncev ter okrog sto borcev v nekaj nočeh odšlo do 18.07.1943 s čolni Mornariškega voda iz Baške vode in Podgore na otok Hvar. Na tem otoku so Italijani uničili dve partizanski jadrnici, na obali pa so v Podgori, Zaostrogu, Igranah in Gradacu ustanovili vojaške posadke. Ko so končali s čistko na Biokovu, so nadaljevali operacije na planini Mosor.

Prav v tem času operacije »Aurea« pa se je začela zavezniška invazija na Sicilijo. Ta udarec Italijanom v hrbet je povzročil, da je začela zamišljena »normalizacija« hitro propadati. Zgodilo se je celo, da so na Braču, ki so ga Italijani kontrolirali, partizani nenadoma napadli in zajeli 31 vojakov ter oficirjev iz divizije »Bergamo«. Vse ujete vojake, razen enega podoficirja, so partizani izpustili, vendar jih je italijansko vojaško sodišče sodilo. Sodišče je dalo ustreliti dva oficirja in kar 28 vojakov. Taka drastična obsodba in kazen naj bi v tedanji situaciji, ko je fašizem v Italiji že padel, in ko je zavezniški desant na Sicilijo uspel, služila kot dokaz Hitlerju, da bo Italija skupaj z Nemčijo nadaljevala vojno, samim pripadnikom italijanske armade pa naj bi bila v svarilo, da v njej ukazuje še vedno čvrsta roka.

Med tem pa so partizani na prav tako zasedenem Visu osvojili izvidniško postajo Hum, razorožili vojake in jih nato pustili na svobodo. Zaradi tega je 27.08.1943 kazenska enota divizije »Bergamo«, ker partizani niso hoteli vrniti Italijanom orožja in opreme, ustrelila kar 20 talcev.

V obdobju med 01.04.1943 in 08.09.1943, ko je Italija kapitulirala, so enote NOV in PO na jadranski obali, in to kljub intenzivnim akcijam italijanske vojske in mornarice v smislu navodil za normalizacijo otokov in obale, izvršile kar 25 napadov na italijansko mornarico. Pri tem so partizani napadli dva konvoja motornih jadrnic, 13 protipartizanskih ladij, 5 motornih jadrnic, 2 parnika, 1 ribiški čoln ter 1 hidroavion. 21 napadov so izvršili iz zased na obali, 2 iz oboroženega motornega levta ter 2 iz čolna na vesla. Pri teh napadih so partizani zaplenili 3 motorne jadrnice, ubili 12, ranili 2 ter ujeli 2 italijanska vojaka.

Poudariti pa je potrebno, da so te napade partizani izvajali po vsej bivši jugoslovanski obali in sicer na območju Velebitskega kanala 3, na območju Splita in Velega rata na Dugem otoku 13 in v srednji Dalmaciji med Splitom in Korčulo 12 napadov. Vse to dokazuje, da sta delovali na vsakem delu jugoslovanske obale že neposredno pred kapitulacijo Italije narodna oblast in organizirane partizanske vojaške enote. S tem se je ljudstvo ob morju pripravilo, da ob kapitulaciji Italije, ki se je zelo hitro približevala, prevzame na svoji obali in otokih politično, vojaško in pomorsko oblast.

---

<sup>5</sup> Tomšič Janez, Narodnoosvobodilni boj na Jadranu in slovenski pomorščaki, str. 46

**Slika 12: Podgora-baza primorske flotilje**

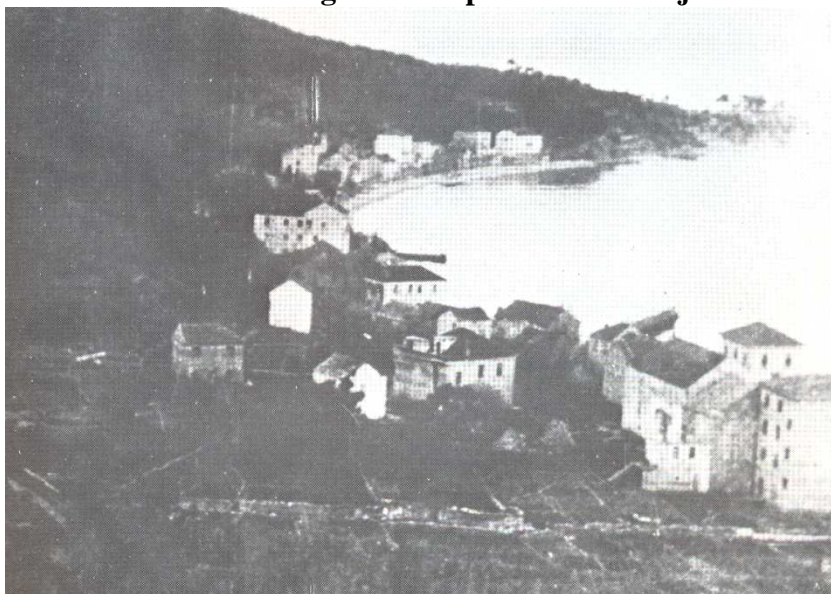

Vir: Čulić, 1961

### **3.3 POTEK DOGODKOV POD NEMŠKO OKUPACIJO**

Spomladi leta 1943 so se vojaške sile osi znašle v izredno težkem položaju na vseh frontah. Hitlerjevo povelje, da morajo nemške in italijanske divizije uničiti Titovo armado ni bilo izvršeno. Ob vojaški zmagi v bitkah na Neretvi in Sutjeski v nemških ofenzivah, je doživelo NOB gibanje v Jugoslaviji tudi politično zmago v svetu, ki je spoznal resnico o boju na tem delu Balkana. Partizani so tedaj zadali tudi smrtni udarec četniškim vojaškim enotam, ki so do tedaj predstavljale kraljevsko vojsko begunske vlade in za katero je tedanji svet mislil, pod vplivom lažne propagande, da je edina sila v Jugoslaviji, ki se bori proti Nemcem in Italijanom.

V taki politični in vojaški konstelaciji je nemškemu vodstvu postajalo iz dneva v dan bolj jasno, da je treba v primeru kapitulacije Italije računati z možnostjo, da se bodo Italijani brž prelevili v nemškega sovražnika. V tem primeru bi na vzhodni Jadranski obali 2. Italijanska armada v Jugoslaviji lahko celo omogočila desantno mostišče Angležem in Američanom. Pri tem bi seveda zavezniška vojska lahko prodrla čez Balkan v samo srce rajha, poleg tega pa bi močno ogrožala tudi južno krilo nemške armade na vzhodni fronti.

Medtem pa je v Jugoslaviji vrhovni štab NOVJ izdal navodila, kako je treba postopati v primeru kapitulacije z italijansko vojsko in pri glavnem štabu Slovenije in Hrvaške pospeševal združevanje brigad ter odredov v divizije, da bi lahko hitro reagirali na nemške akcije v primeru italijanske kapitulacije.

Dne 28. julija je feldmaršal E. Rommel prevzel poveljstvo nad novoustanovljeno armadno skupino »B«, ki je imela nalogo zasesti severno Italijo, Istro in Slovensko primorje, kot je določal plan »Achse«. Ta načrt je za mornariške enote in ustanove na Sredozemskem in Jadranskem morju predvideval komando nemške mornarice v Italiji. Tej komandi je bilo podrejeno pomorsko poveljstvo severni Jadran, ki je bilo odgovorno za obalno morje od otoka Lošinja pa do reke Soče. Od Lošinja do grško albanske meje je načrt »Achse« predvideval mornariško poveljstvo Jadran, ki naj bi mu načeljeval admiral. Načrti so predvidevali tudi

nemško vojno ladjevje, ki naj bi bilo sestavljeno iz italijanskih vojnih ladij, zajetih ob kapitulaciji Italije in iz 3. in 7. flotilje hitrih torpedovk in 6. in 12. flotilje minolovk. Ladje teh flotilj naj bi priplule iz Marseilla in Toulona v Genovo, od tu pa bi jih prepeljali delno razstavljene po kopenskem in rečnem transportu čez Padsko nižino do Jadrana.

Za Slovenijo in SV Italijo so Nemci predvidevali takšno rešitev, ki bi jim po končani vojni zagotovila prost pristop na obalo severnega Jadrana, v Trst in na Reko. V skladu s tem je nemški plan predvideval za ozemlje, ki so ga Italijani dobili po I.svetovni vojni, »Operativno cono Jadransko primorje«.

Ta teritorij je obsegal Furlanijo, Slovensko primorje s Trstom, Notranjsko, Dolenjsko, Istro, Reko, otoke Cres, Lošinj, Krk. To območje naj bi imelo svojo politično upravo in tudi svojega vojaškega poveljnika, podrejenega komandantu armadne skupine »B« v severni Italiji.

**Slika 13: Operativna cona Jadransko primorje**

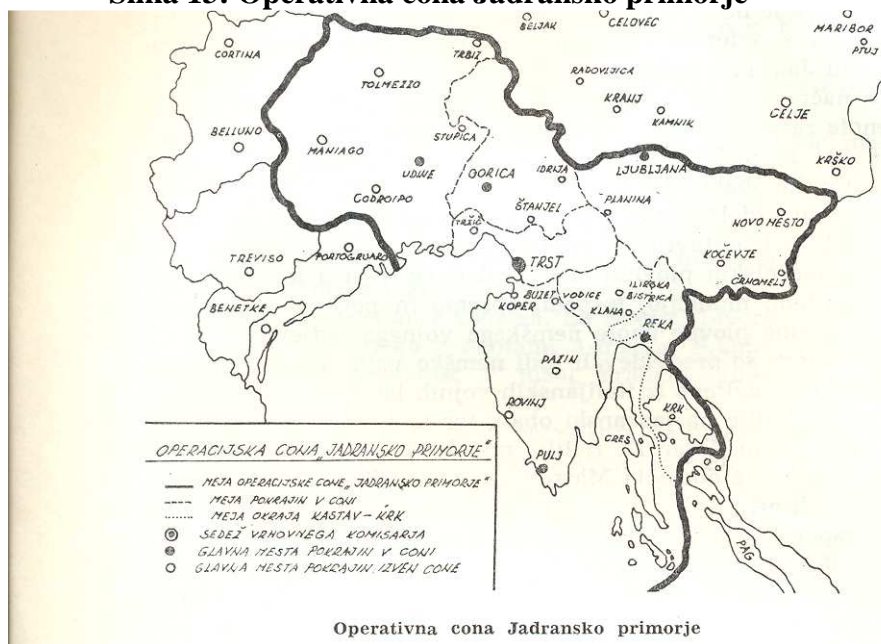

Operativna cona Jadransko primorje

Vir: Tomšič, 1974

Do podrobnosti razdelan načrt »Achse« je omogočil nemškemu vrhovnemu vojaškemu poveljstvu, da ga je začel izvajati takoj, ko je Hitler ukazal. Tako so Nemci ponoči iz 25. na 26. julij 1943 z osmimi divizijami zasedli obmejne prelaze, ki vodijo iz Francije, Avstrije in Jugoslavije v Italijo in so pripravljali prodor v Italijo.

V Istri, Slovenskem primorju in Furlaniji so feldmaršalu E. Rommlu zaupali nalogo, da naj na tem področju razmesti svoje enote in v primeru izdajstva razoroži Italijane.

08.09.1943 zvečer je bilo objavljeno premirje med zavezniki in Italijani. Že naslednjo noč so se zavezniki izkrcali v Tarantu in Salerno pri Neaplju. Toda Nemci, ki so že dlje časa sumničili Italijane, se niso dali preslepiti. Bliskovito so reagirali in že isto noč po objavi kapitulacije začeli z operacijo »Achse« in to na vsem Evropskem teritoriju, kjer so se nahajale italijanske enote. Tako so že zgodaj zjutraj nemške divizije prekoračile vse demarkacijske linije med nemško in italijansko vojsko ter začele izvrševati naloge po tem planu. Pripravljene udarne skupine so hitele, da bi čimprej dosegle Jadransko morje. Bojne skupine iz sestava 71. pehotne divizije so prišle iz mest na Primorskem, kjer so čakale na ukaz za premik: 10.09. v Trst, 12. v Gorico in Pulj in 14. na Reko. Skupina iz 14. SS policijskega polka, ki je krenila iz

Karlovca proti Reki, je prišla samo do Ogulina, kjer so jo 11.09. zaustavile enote 13. divizije NOVJ. 114 lovska divizija je prišla s svojimi udarnimi skupinami v Zadar, v Šibenik pa 11. Enote 7. SS in 114. lovske divizije so prišle v Split 27. 09.1943. Te skupine so ustavile brigade in Odredi 4. operativne cone. Partizani so kar 18 dni zadrževali nemški napad ter omogočili mobilizacijo ljudi iz splitskega območja. Druga mesta in luke, ki jih je označeval načrt »Achse«, kot Dubrovnik, Boka Kotorska, Drač in Valona so Nemci zasedli od 10. do 14. septembra. Poudariti je treba, da so Nemci med prodorom na Jadran uspeli zadržati v svojih rokah le nekaj glavnih cest, ki so vodile na morje. Stran od teh komunikacij so imeli partizani v svojih rokah velika osvobojena ozemlja. Tu so enote NOVJ in neoboroženo prebivalstvo pridno razoroževale italijansko vojsko. Nemcem je uspelo razoroževati Italijane le v mestih in na glavnih komunikacijah. Nemci so ujete vojake vozili na prisilno delo po vsej Evropi, medtem ko so veliko oficirjev, posebno višjih, kar na mestu postrelili.

Italijani so imeli ob kapitulaciji 401455 brt vojnega ladjevja, ki je bilo razmeščeno po lukah v Italiji, nekaj enot pa v Trstu, Pulju in na reki in še v nekaterih jugoslovanskih in grških pristaniščih. Kljub naglici in podrobnemu načrtu »Achse«, so Nemci porabili kar dva dni, preden so prišli v glavne luke in pristanišča. Prav to pa je bilo zanje prepozno, kajti tedaj je večina ladij že odplula. Iz Trsta je odplula oklopnjača »Giulio Cesare« (26140 brt) in pomožna ladja za letalstvo »Giuseppe Miraglia« (4960 brt), obe enoti sta kljub nemškim letalskim napadom srečno pripluli 13.09. na Malto. Dne 09.09. je iz Pulja odplula skupina ladij: 1 križarka, torpedovka »Sagittario« ( 850 brt ), ter ena korveta na območje Ancone. Pred odhodom je torpedovka prisilila nemško podmornico, ki je priplula 08.09. v nemško podmorniško bazo v Pulju in hotela 09.09. odpluti na odprto morje, da se je vrnila v Puljsko pristanišče. Nato je omenjena skupina odplula v smer Ancone. V Anconi so se vkrcali na križarko italijanski kralj in kraljica ter kraljev adjutant in se potem odpeljali v Brindisi.

Same italijanske posadke so potopile v italijanskih lukah kar 22280 brt ladjevja, zahodno od Sardinije pa je nemško letalstvo potopilo 43163 brt vojnega ladjevja, ki je bilo tedaj na poti iz Genovskega zaliva proti Malti. Med potopljenimi ladjami je bila tudi oklopnica »Roma« ( 41377 brt ).

V zavezniške luke je priplulo 5 oklopnic, 8 križark, 7 rušilcev, 24 parnih in 32 motornih torpedovk, 40 podmornic, 19 korvet, 3 minolovci in več pomožnih ladij ter 170000 brt trgovskega ladjevja. Med njimi so bile tudi ladje, ki so jih leta 1941 zaplenili Italijani v jugoslovanskih pristaniščih. Te enote so bile: torpedovki »T-1« in »T-5«, 4 minonosci, 2 jahti ter 7 čolnov bivše finančne straže.

Večji del pripadnikov italijanske vojne mornarice, ki so se ob kapitulaciji znašli med rekama Bojano in Sočo, kakor tudi pripadnikov vojaških enot 2. armade, ki je bila med okupacijo stacionirana v Dalmaciji, Slovenskem primorju, Istri, Hrvaškem in Črnogorskem primorju, je uspelo prav s pomočjo omenjenih vojaških in trgovskih ladij ter motornih jadronic pravočasno zbežati v Italijo, predvsem v južno, kjer so se že nahajali zavezniki. Tudi zavezniki sami so iz Italije poslali 23.09.1943 transportni vod, sestavljen iz petih bivših Jugoslovanskih ladij ( parniki »Kumanovo«, »Srbin«, »Ivo Matković«, »Ston« in »Šipan« ) ter dveh italijanskih rušilcev v Split, da bi vkrcali okrog 3000 italijanskih vojakov. Ladja »Ston« je odplula na Brač in se priključila mornarici NOVJ, medtem ko so druge ladje že naslednjega jutra, 24.09., z italijanskimi vojniki na krovu Nemci napadli z letali in to blizu otoka Visa. Ob tem napadu je bil parnik »Ivo Matković« zadet in zažgan ter je nasedel na otoku Biševo. Na krovu je bilo 50 mrtvih in 100 ranjenih italijanskih vojakov.

Tako so nemške enote našle v jugoslovanskih pristaniščih le malo italijanskega ladjevja. Nemci so zasegli 63 trgovskih ladij različnih velikosti in sicer od 150 do 20000 brt nosilnosti, kar je skupaj pomenilo 208163 brt ladjevja. Od vojne mornarice pa so Nemcem ostale le

naslednje vojne ladje: protiletalska križarka »Cattaro« ( bivša jugoslovanska ladja »Dalmacija«), 4 manjši rušilci ( med njimi bivši jugoslovanski rušilec »Beograd« ), 6 eskorterjev ( med njimi dve bivši jugoslovanski torpedovki ), 1 lovec podmornic, 2 žepni podmornici, 2 minonosca (iz bivše jugoslovanske mornarice tipa »Mljet« ) in 6 pomožnih ladij. Večina omenjenih ladij je bila nesposobna za vožnjo in potrebna nujnih popravil v ladjedelnicah.

Od celotne italijanske vojne mornarice se je priključila Nemcem le flotilja »X<sup>o</sup>MASS«, pod poveljstvom princa Borgheseja, ki je ostal zvest Mussoliniju in Hitlerju. Omenjena flotilja je štela nekaj torpedovk in jurišnih čolnov ter nekaj bataljonov mornariške pehote.

Nemški komandant mornariškega poveljstva Jadran, kontraadmiral Lietzman, je 12.09.1943 zapisal v svoj dnevnik tole: »Na posvetovanju je komandant mornariške grupe JUG podal pregled situacije na jadranski obali. Tretji dan po kapitulaciji Italije so enote vojske in letalstva v fazi napredovanja k obali. Nekaj pristanišč je zasedenih. V Italiji smo zavzeli Brindisi in sovražnik nastopa v smeri Barija. Partizanske sile ob obali in v njenem zaledju povzročajo resne skrbi. Za sedaj je nemogoče prevažati po morju nujne rezerve za oborožene sile, zato je treba v pogledu oskrbovanja oslanjati se izključno na transport suhozemne vojske in deloma na letalstvo. Na ladjah, na katere smo naleteli, nismo našli posadk. Potrebne so improvizacije, kakor npr. mobilizacija Hrvatov. Na drugi strani pa je prevoz vzdolž obale življenskega pomena za vojsko, letalstvo, mornarici in SS enote. Najnujnejše naloge in zahteve so: zasedba luk, organizacija in ustanovitev enot vojne mornarice na morju in na obali, nabava transportnih ladij in prevoz italijanskih razoroženih enot suhozemske vojske.«<sup>6</sup>

Nemci so v svojem prodoru na jadransko obalo uresničili le del svojih načrtov. Na obalnem pasu so v prvem naletu zasedli 11 mest s pristanišči, kjer so tudi razorožili italijansko vojsko. V neposrednem zaledju pa so enote NOVJ razoroževale Italijane ter iz prijavljenih prostovoljcev ustanovljale nove vojaške formacije NOVJ. To je tudi prisililo nemške udarne skupine, da so organizirale obrambo zasedenih mest in čakale na pomoč glavnine svoje vojske, ki se je že premikala v smeri Jadrana.

V času bitke za Split je štab 4. operativne cone 19. 09.1943 izdal ukaz, po katerem je vodstvo nad vso mornariško dejavnostjo v srednji Dalmaciji prevzela Obalna komanda Split , ki ji je poveljeval Velimir Škropik. Njemu je bila podrejena flotilja, ki ji je poveljeval Franc Podboj. Njena naloga je bila braniti osvobojeni srednji del obale in sodelovati s kopenskimi enotami v akcijah na obalnem robu in otokih. Poleg tega pa je imela dolžnost iskati ustrezne ladje za boj na morju, jih oboroževati ter oskrbovati s posadkami in potrebno ladijsko opremo. Partizanska flotilja je imela v svojem sestavu parnika »Bakar« in »Ston«, motorni ladji »Lola« in »Ivan«, dva hitra čolna »BČ-1« in »BČ-2«, 7 flotilj oboroženih ribiških čolnov, in sicer na otokih od Šolte do Mljeta in po eno flotiljo na Pelješcu in Biokovskem primorju.

---

<sup>6</sup> Tomšič Janez, Narodnoosvobodilni boj na Jadranu in slovenski pomorščaki, str. 71

**Slika 14: NB-5 Ivan**

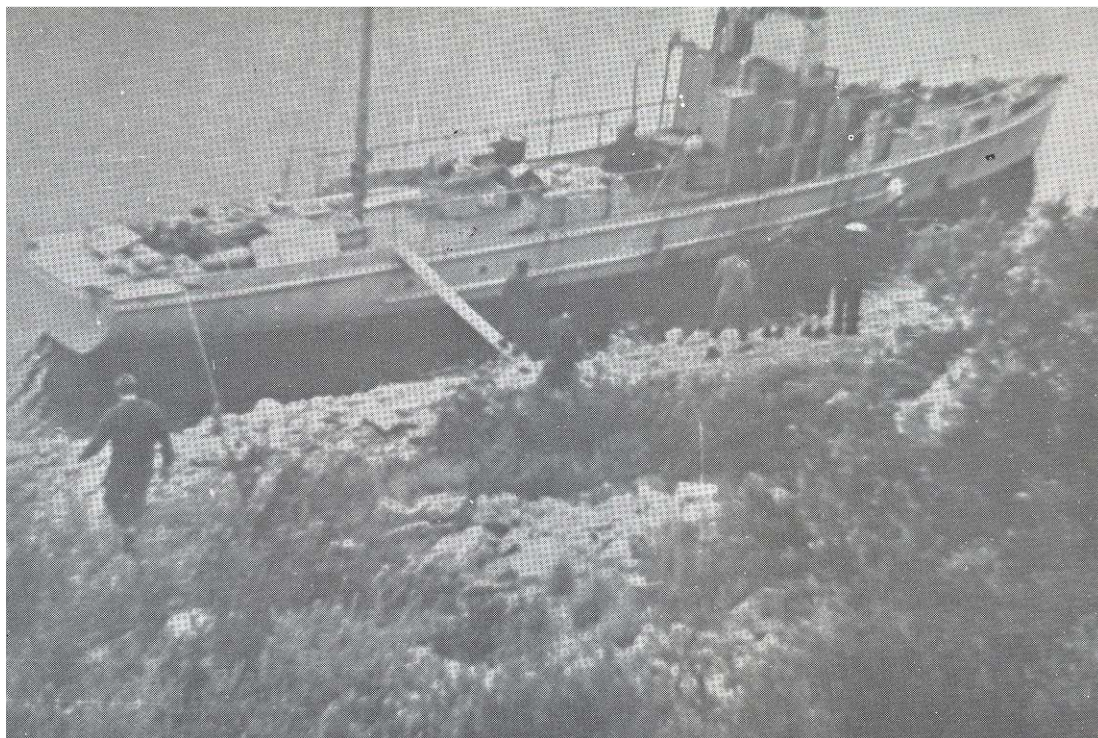

Vir: Pribilovič, 1988

Pomorsko letalstvo, tudi podrejeno Obalne komande Split je imelo edino dvokrilni dvosedežni hidroavion tipa Fleet, ki je služil 183 italijanski eskadrilji v Divuljah za kurirsko službo in tudi za akrobatske vaje. Ob kapitulaciji je ostal tam, ker je bil pokvarjen. Popravil ga je Ciril Vrabič s pomočjo mehanikov in z njim odletel v Seget, kjer je bila hidroplanska baza Obalne komande. V tej bazi so bili med drugimi še štirje slovenski hidroaviatiki. Ivo Rebulazvidnik, Rafael Perhauc-tehnični referent, Dušan Dekleva in Jože Šušteršič-mehanika.

V severnem Jadranu pa je bila zelo aktivna Rabska brigada, ki ji je poveljeval Franc Potočnik. Izvedla je številne akcije proti nemcem, pa tudi proti četnikom, ki so se nahajali na Kvarnerskih otokih Mali Lošinj, Cres. Borci Rabske brigade so priskrbeli vse potrebne podatke za pripravo desanta na Cres in Lošinj. Tako se je Desantni odred ponoči 24. septembra izkrcal na Cresu in Lošinju in uničil četniške postojanke. 28.09. so se borci vrnili na kopno z bogatim vojnim plenom in ujetimi četniki. Ta brigada se je kasneje šla bojevat v Slovenijo.

Na obrežju Slovenskega primorja in Slovenske Istre so bili pogoji za bojevanje bistveno drugačni od tistih v Dalmaciji in hrvaškem primorju. Do kapitulacije Italije in po njej mornariška dejavnost v obalnem pasu Slovenskega primorja ni bila nujna. Ta pas namreč nima otokov, kjer bi bila potrebna pomorska zveza z obalo, zato tudi oboroženih pomorskih enot ni bilo. Primorsko ljudstvo je ne glede na narodnostno pripadnost kar neoboroženo razoroževalo italijansko vojsko po vsej deželi. S svoje zemlje je tako pregnalo okupatorja. Toda brž se je moralo postaviti v obrambo proti novemu nemškemu osvajalcu, ki je prodiral na Primorsko in Istro ter na Slovensko jadransko obalo. Vsej tej številni prihajajoči vojski se je upiral Primorski odred, ki je štel 2 bataljona, od katerih je eden deloval v Trnovskem gozdu, drugi pa na Vršah nad Čepovanom.

Operativni štab za zahodno Slovenijo je dal posebno mesto Trstu, ki je takoj po kapitulaciji Italije postal oporišče flotilj vojnih ladij. Tu so Nemci po končani ofenzivi našli kar 7 vojnih ladij. Državni komisar za pomorski promet je imel v Trstu svojo samostojno izpostavo za pomorski promet na Jadranu. Tej izpostavi so bile dodeljene vse trgovske ladje in desantne transportne ladje, ki so jih Nemci zasegli ob kapitulaciji na vzhodni jadranski obali. Glavna izpostava za pomorski promet pa je imela v luških kapitanijah svojega upravnika za obrežni pomorski promet. Ta upravnik je razpolagal z motornimi jadrnicami ter drugimi večjimi čolni svojega luškega območja. Komandanti vojnih in mornariških enot in ustanov so prijavljali potrebe po transportu orožja, materiala, moštva ter opreme vzdolž jadranske obale glavni izpostavi za pomorski promet oziroma upravniku luških kapitanij. In na podlagi teh zahtev so potem formirali konvoje, ki so jih na poti spremljale ladje nemške 11. flotilje, v območju luških kapitanij pa oborožene ladje poveljstev luk.

V Trstu je bilo tudi središče jadranskega ladjedelništva z ladjedelnicami v Tržiču, Trstu, Pulju in na Reki. Trst je bil za nemško vojno in trgovsko mornarico glavno oporišče na Jadranu. Od tu so prevažale ladje tovor in se spet vračale ponj in tu so se tudi ustavljale ob popravilu. Prav tako so bile tu vojne ladje v stalni pripravljenosti za vojaške naloge na odprtem in obalnem morju, tu so se tudi oskrbovale. V Trst so prihajali posebni železniški transporti za potrebe vojne mornarice. Prav zaradi tega so Nemci spremenili to mesto v pravo pomorsko trdnjavo. Takoj po prihodu v Trst so Nemci začeli graditi obrambne objekte na položajih v Nabrežini, na Občinah, v Bazovici, pa vse do Ankarana na Miljskem polotoku ter na valobranih pred tržaško luko. Različne utrdbe in bunkerji za ročna in artiljerijska orožja so bili tako razporejeni, da so lahko branili Trst pred napadi partizanov z obalnega zaledja, kakor tudi pred morebitnimi napadi z odprtega morja. Tam, kjer so bile luške kapitanije, so Nemci zgradili podobne manjše obrambne sisteme. Tako so bili utrjeni Koper, Izola in Piran pred napadi z morja in kopnega. Posadke v omenjenih mestih so bile italijanske fašistične enote, ki pa so spadale direktno pod nemško kontrolo.

Vse to pa še ni bilo dovolj. Nemci so hoteli za vsako ceno zavarovati pristanišča. V ta namen so organizirali postojanke, ki so kontrolirale pristope k obali. Vse to je seveda močno oviralo partizane, da bi prišli k obali in od tu operirali. Kljub temu pa so se začele v Brkinih in na Koprskem zbirati in delovati skupine partizanov, ki so se na teh terenih zadrževale med Primorsko in Istrsko ofenzivo. Tako je na primer politični komisar razpuščene Istrske brigade vodil v okolici Slavnika in na Koprskem po eno četico 20 borcev, medtem, ko se je komandant razpuščene Tržaške brigade zadrževal na tem terenu s skupino 25 borcev, ki je kmalu po ofenzivi prerasla v bataljon »Giovanni Zoll«. Še bližje Trstu pa je vodil svojo četico eden od komandantov Tržaške brigade. Ta četica je kasneje prerasla v bataljon »Alma Vivoda«. Ko je kasneje Glavni štab NOV za Slovenijo ustanovil Istrski odred, je bataljon »Giovanni Zoll« v njemu deloval kot tretji bataljon.

Značilno za vse te enote je, da so obstajale in delovale pod izredno težkimi pogoji, vendar pa so pomenile nepogrešljivo oporo odborom na terenu, kot tudi obveščevalni službi, ki je tu pa tam prišla do podatkov, pomembnih za mornarico NOVJ.

Kot je že omenjeno, je bilo tem partizanskim enotam komaj ustanovljene Tržaške divizije izredno težko prebiti se do morja, saj je bila nemška okupacija v teh krajih izredno strjena. Zato je bilo navodilo Tržaški diviziji, napisano 17.10.1943 zdaleč preoptimistično glede na hude posledice nemške ofenfive »Ploha« (Wolken-bruch) na Primorskem in v Istri. Iz tega poročila je bilo mogoče izpolnjevati samo naloge za ilegalno delo v Trstu. Dogodki, ki so se zvrstili od kapitulacije pa do konca vojne so potrdili, da na Primorskem in v slovenski Istri ni bilo pogojev za ustanovitev regionalne mornarice, kot se je to zgodilo na hrvaškem primorju in v Dalmaciji. Vojaška in politična situacija sta diktirali specifično organizacijsko obliko

delovanja mornarice NOVJ s pomočjo štaba 9. korpusa in pokrajinskega komiteja KPS za Primorsko, vendar šele v drugi polovici 1944 leta.

18.10.1943 je vrhovni štab NOV ustanovil enotno mornarico NOV z združevanjem regionalnih mornaric in napotitvami strokovnih mornariških kadrov iz drugih enot v mornariške. Hiter razvoj je zahteval vedno več ustreznega kadra. Vrhovni štab je ukazal glavnim štabom, naj začno zbirati mornariški kader, ki naj ga napotijo v Dalmacijo. Novembra 1943 so se začeli zbirati pomorščaki v Beli Krajini. Zbralo se jih je 23. Vsi so služili v bivši Jugoslovanski mornarici. Konec novembra so odšli na 180 km dolgo pot proti Rabu, ki so jo opravili deloma po kopnem, deloma po morju. Konec poti prve skupine slovenskih pomorščakov je predstavljal njihov prihod na Hvar. Del poti so opravili skupaj s slovenskimi letalci, ki so bili namenjeni na svoje zbirno mesto. Sredi decembra se je na zbirnem mestu v Beli Krajini zbrala nova skupina slovenskih pomorščakov. V njej so bili štirje pomorščaki, pridruženi pa so jim ponovno bili tudi letalci in sicer trije. Namenjeni so bili na otok Vis, kamor so prišli v prvi tretjini januarja 1944. Konec januarja 1944 je Vrhovni štab NOV zahteval, da mu Glavni štabi pošljejo preostale pomorščake na Vis. Na osnovi tega ukaza se je zbrala skupina šestih pomorščakov, ki je skupaj s skupino letalcev odšla 18.02.1944 na pohod proti Dalmaciji. Na Vis so prispeli v noči iz 19. na 20. marec 1944.

**Slika 15: Potovanja slovenskih pomorščakov**

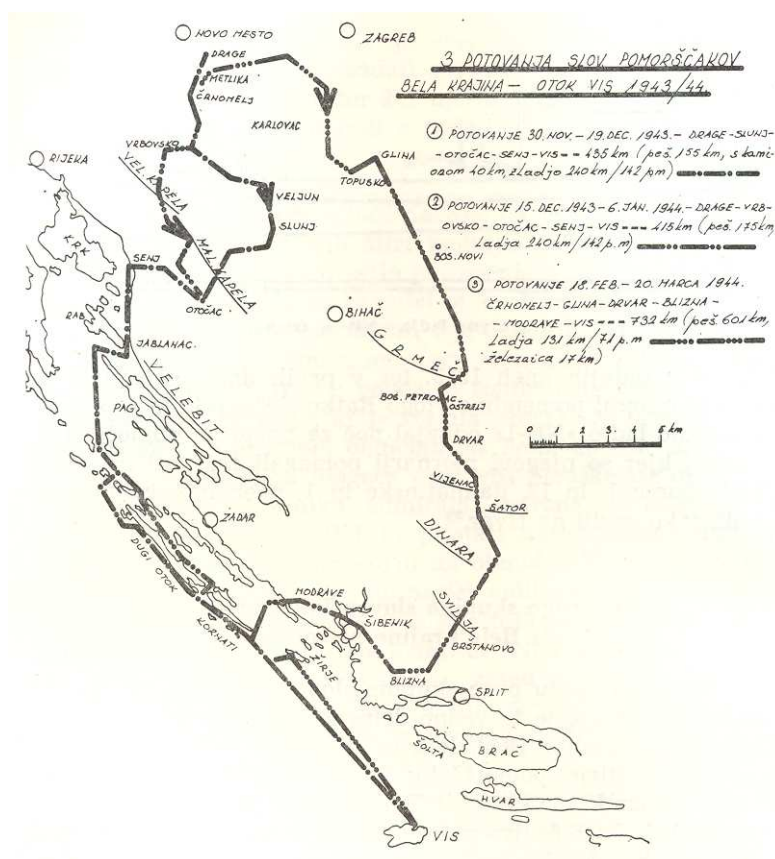

Na mesto komandanta novoustanovljene enotne mornarice NOVJ je bil postavljen Josip Černy. Njegova naloga je bila, da iz obstoječih štabov mornariških poveljstev oblikuje



mornarico, ki bi ubranila otoke pred okupatorjem, obenem pa se tudi aktivno borila proti njemu.

Odločeno je bilo, da se formira 5 pomorsko-obalnih sektorjev (POS). Na območju vsakega sektorja je že obstajalo mornariško jedro, tako, da je bilo ustanavljanje POS-ov olajšano. Slovensko primorje je spadalo v 1. POS, kot tudi Istra in Kvarnerski otoki do črte Starigrad pod Velebitom, kasneje, 10.11.1943 pa je štab mornarice na novo razdelil obalo. Glavna sprememba je nastala v 1. POS-u, ki je bil razdeljen na 1. in 2. POS, vsem ostalim pa so dodali eno številko. Tako je bila sedaj obala razdeljena na šest POS-ov in sicer 1.POS-Tržaški, 2.POS-Kvarnerski, 3.POS-Zadarsko-Šibenski, 4.POS-Splitski, 5.POS-Pelješki in 6.POS. Vendar pa je zaradi vojaške in politične situacije Vrhovni štab formiranje 1. in 6. POS-a odložil za prihodnji čas.

Naključje je hotelo, da je preosnova regionalnih mornaric in njihovo združevanje padlo ravno v čas, ko je dobila nemška ofenziva, začeta 24.09.1943 v Slovenskem Primorju, polni razmah v Hrvaškem primorju in v Dalmaciji. Spričo bliskovitega prodora na to območje je v Hrvaškem primorju ostala v partizanskih rokah le obala v Velebitskem kanalu med Senjem in Karlobagom z otokoma Rab in Pag. Nemci so s svojo 71. pehotno divizijo, ki jo je ščitila na morju 11. zavarovalna flotilja iz Trsta, izvršili desante na Kvarnerske otoke Krk, Cres in Lošinj, ter v kratkem času likvidirali maloštevilne postojanke enot NOV v posameznih mestih in na otokih. Ob tako hitri zasedbi branjenih otokov je nemški admiral Jadrana zapisal 14.11.1943 v svoj dnevnik: »Dosežen je hiter uspeh. V 24 urah so prišli otoki Krk, Cres in Lošinj v nemške roke. Moram podčrtati uspeh križarke »Niobe« in torpedovke »TA-21«, ki sta bili pred nekaj dnevi uvrščeni v operativno službo...Boji, ki jih imajo od 23.10. suhozemske enote na Pelješcu kažejo, kako velike so razlike odpora na posameznih otokih. Na Pelješcu so bili boji s spremenljivim uspehom in neprestanim povečevanjem sovražnikovega odpora. Šele, ko so se naše enote pregrupirale in ko so prišle nove sile, so bile v zadnjih dneh ustvarjene možnosti za nadaljevanje pritiska na sovražnika.«<sup>7</sup>

## Vis

Sredi aprila 1944 je otok Vis postal glavna vojnopomorska baza NOVJ, ki je bila nujno potrebna za povezavo z bazo v italijanskem Monopoliju, ustanovljeno februarja istega leta. Jeseni leta 1944 sta bila južni in srednji Jadran že osvobojena, zato je bilo težišče partizanske vojne mornarice v začetku naslednjega leta na severnem Jadranu. Na tem področju je bila formirana v sredini marca Pomorska komanda severnega Jadrana. Njena naloga je bila sodelovanje s 4. armado v operacijah in bojih za osvoboditev Like, Hrvaškega primorja, Kvarnerskih otokov, Paga, Raba, Krka, Lošinja in Cresa, Istre in Primorske s Trstom.

---

<sup>7</sup> Tomšič Janez, Narodnoosvobodilni boj na Jadranu in slovenski pomorščaki, str. 133

**Slika 16: Na Visu 1944**

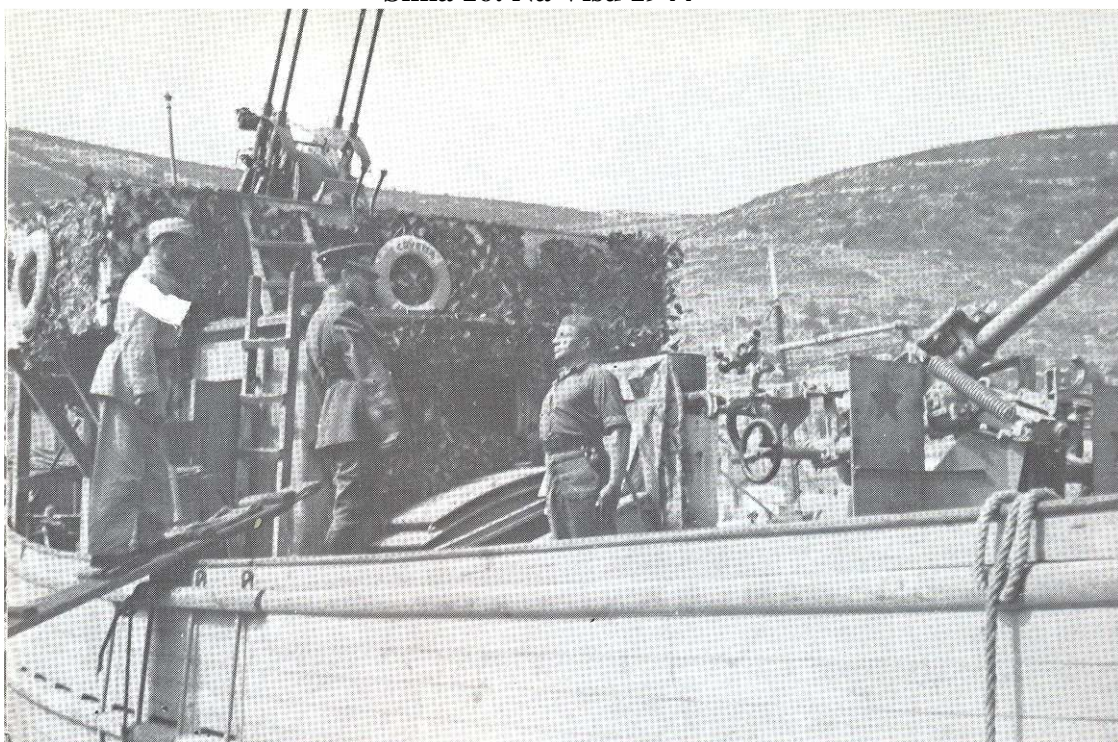

Vir: Tomšič, 1974

Kljub zavarovanju transportnih ladij in jadrnic z oboroženimi ladjami v jugoslovanskem otočju je nemška mornarica v sodelovanju s svojim letalstvom potopila ali ujela 43 jugoslovanskih motornih jadrnic, čolnov in oboroženih ladij, 40 podobnih ladij pa je poškodovala. Na drugi strani pa je mornarica NOVJ kar 115-krat napadla Nemce na otokih in na morju in pri tem ujela 57 nemških ladij, čolnov ali drugih plovnih objektov, ter 12 uničila ali potopila. V vseh bojih z Nemci na morju, obali in otokih je mornarica NOVJ izgubila 920 borcev. Imela je 240 padlih, 400 ranjenih in 280 pogrešanih. Jugoslovanski mornarji pa so prizadejali Nemcem 627 mrtvih in 3159 ujetih mornarjev in vojakov.

V jugoslovanski armadi je bilo okrog 800 slovenskih pomorščakov, med temi jih je bilo 650 na ladjah in v raznih ustanovah ter enotah mornarice NOVJ.

V času nemške okupacije je na področju Jadrana potekalo veliko posameznih bitk, splošna situacija pa je bila v začetku veliko težja kot pa pod Italijani.

## **6. POTEK DOGODKOV NA SLOVENSKEM DELU JADRANA**

### **4.1 MORNARIŠKA GRUPA PRI IX. KORPUSU NOV**

Narodoosvobodilni boj v slovenski Istri se je razvijal v specifičnih razmerah. Tamkajšnje prebivalstvo je dve desetletji živelo pod fašističnim zatiranjem in večina za boj sposobnih moških je bila mobilizirana v italijansko vojsko.

Še posebej specifično pa se razvijal boj proti okupatorju na morju. 04.03.1944 je štab mornarice predložil Vrhovnemu štabu, da začne priprave za ustanovitev 1. POS-a. Vrhovni štab se je s tem strinjal in štiri dni za tem pripravil o ustanovitvi mornariških enot na obalnem pasu med Sočo in Limskim kanalom. Ukaz je bil izdan 30.08.1944.

Na začetku septembra se je iz Velog Rata podala v Slovenijo skupina »Janez«, ki je predstavljala jedro bodoče Mornariške skupine. V Slovenijo so Janez Tomšič, Baldomir Saje, Slavko Kavšek in radiotelegrafist in šifrant prispeli 25.09. po prehojenih tristo kilometrih. Sledila je ustanovitev Mornariške grupe ( v nadaljevanju MG ) pri IX. Korpusu NOV, katere naloga je bila, da na zgoraj omenjenem obalnem sektorju organizira mornariške udarne skupine, iz katerih naj bi se razvili odredi. Za poveljnika MG je bil imenovan mornariški major Janez Tomšič, za pomočnika sta mu bila dodeljena mornariški major Baldomir Saje in mornariški poročnik Ratko Pečovnik, Ružo Lovrić je bil določen za radiotelegrafista, Zorko Filipič pa za šifranta. Glavni štab NOV je odločil, da mora biti težišče dela MG v Trstu. Izdana je bila odločba enotam NOV Slovenije, naj zbirajo in napotijo mornarje v mornariško skupino pri IX. Korpusu. Zbrane mornarje je treba po prihodu v enoto razporediti v borbeno enoto, ki jo je treba po formiranju uvrstiti kot samostojno skupino v enoto IX. Korpusa. Mornarji so v MG začeli prihajati v drugi polovici oktobra. Njihovo število je sčasoma tako naraslo, da se je štab korpusa odločil, naj skupina postane samostojna in se pridruži komandi korpusa. V Gornji Trebuši, kjer se je tedaj nahajal štab korpusa, je bila 01.11. 1944 ustanovljena mornariška četa, poveljnik te prve mornariške čete je bil Janez Papler. Mornariška grupa se je do prihoda v Trst gibala skupaj s štabom IX. Korpusa. Skupaj sta opravila več kot 20 premikov. Hudi časi za MG so prišli v drugi polovici marca 1945, ko se je sovražnik odločil za veliko ofenzivo proti IX. Korpusu in s tem posredno tudi proti MG, ki se je, kot je že omenjeno premikala skupaj s štabom korpusa. Ko so okupatorjevi vojaki vse bolj ogrožali štab korpusa, je ta formiral iz MG in drugih svojih odsekov štabno četo, katero je vodil Baldomir Saje, pomočnik poveljnika MG. Med boji s sovražnikom v okolici Vojskega je MG imela tudi nekaj izgub, med drugimi je padel tudi Baldomir Saje. Izgube pa je MG imela tudi v naslednjih sovražnikovih napadih. Šele sredi aprila je MG uspelo ponovno organizirati svoje delo in zveze. Tedaj jo je štab korpusa osamosvojil in poslal proti Trstu. Tja je MG prišla 02.05.1945 in istega dne bila reorganizirana v Pomorsko obalno komando Trst. Načrt za to reorganizacijo sta bila že prej izdelala po predlogih grupe »Ratko« in Mornariški odred Koper, potrdil ga je štab IX. Korpusa.

## **4.2 MORNARIŠKI ODRED KOPER**

23.09.1943 je štab IX. Korpusa NOV Komandi istrskega vojnega področja poslal odredbo, ki jo je prejel od Glavnega štaba NOV Slovenije: »Na operacijskem področju VII. Korpusa se bo nahajal poseben oddelek mornarice, ki ga vodi major mornarice NOVJ Janez Tomšič. Naloga tega oddelka bo pripraviti vse potrebno za formiranje posebne mornariške vojaške enote na obalnem sektorju Slovenskega primorja in Slovenske Istre, ustanovitev borbenih enot na morju itd. Ker se bo ta oddelek mudil mnogo tudi na vašem operacijskem sektorju, izdajte podrejenim enotam, predvsem bataljonu 9. brigade v Istri in Komandi mesta Koper nalogo, naj v vsakem oziru podpre borce tega oddelka. Treba jim je omogočiti zvezo z vsemi vojaškimi in političnimi organizacijami v vseh obalnih mestih Istre in Trsta, dati na razpolago obveščevalno mrežo za njihove obveščevalne naloge, omogočiti koordinacije operacij na obalnem področju, dati na razpolago vse mornariške oficirje, podoficirje in mornarje iz bivše jugoslovanske ali italijanske mornarice. Ekonomsko oskrbovati vse borce iz tega oddelka ter jim v vseh ozirih nuditi pomoč«<sup>8</sup> Za uresničitev te naloge je bil odrejen poročnik mornarice Franc Dermota.

---

<sup>8</sup> Pomorski muzej Sergej Mašera Piran, arhiv MOK, Odredba Štaba VII. Korpusa Komandi istrskega vojnega področja, št. 663, 23.9.1944, inv. Št. P 504

**Franc Dermota** se je rodil 04.10.1914 v Železnikih. V Dubrovniku je končal Pomorsko vojno akademijo. Leta 1937 je postal poročnik korvete, tri leta kasneje pa poročnik fregate. Po kapitulaciji vojske kraljevine Jugoslavije je odšel v Ljubljano, kjer je bil 19.03. 1941 aretiran in odpeljan v Gonars. Slabe tri mesece kasneje mu je uspelo pobegniti, a je bil kmalu nato zaradi izdaje ujet. Med transportom v Nemčijo mu je ponovno uspelo pobegniti in po vrnitvi je vstopil v Gorenjski odred. V partizanih je opravljal različne funkcije, med drugim je bil operativni oficir v bataljonu Prešernove brigade, referent za zvezo v Gorenjskem odredu, inženirski tehnični referent v štabu 31. divizije, komandant Mornariškega odreda Koper. Po vojni je opravljal funkcije adjutanta Pomorske komande severnega Jadrana, komandanta Pomorske postaje Lošinj in komandanta Pomorske obalne komande Trst, nato pa je bil v glavnem štabu Jugoslovanske mornarice. Demobiliziran je bil oktobra 1948. Franc Dermota je bil za svoje delovanje v narodoosvobodilnem boju odlikovan z redom za hrabrost in zasluge za narod II. reda.

**Slika 17: Franc Dermota**



Vir: Arhiv Mok

### **4.3 DELOVANJE ODREDA**

Poročnik Dermota se je odpravil v Istro preko Komande Istrskega vojnega območja, ki se je nahajala na Sviščakih. Na cilj je prišel 24.09.1944 in se takoj lotil svojega dela v skladu z odredbo Vrhovnega štaba NOV. Začel je s pregledovanjem spiskov imen ljudi, ki so služili na istrskem področju in v Komandi istrskega vojnega področja ter komandi mesta Koper ( v nadaljevanju KMK ). Našel je nekaj ljudi, ki so ustrezali profilu borca, kakršnega je potreboval za svojo bodočo enoto. Ker pa spiski niso bili popolni, je zahteval natančnejše. Poleg tega je od obveščevalnega centra VII.korpusa zahteval, da mu odredijo Edvarda Logarja za pomoč pri organizaciji informativne službe mornarice v Istri.

Ker pa je bilo zaradi aktivnosti sovražnika, ta je namreč pričakoval izkrcanje zaveznikov in zato okrepil postojanke in patrolje, nemogoče prebiti se na slovensko obalo, se je poročnik Dermota odločil, da bo kar na Sviščakih oblikoval borbena skupino s približno 10 borci. Osnovni problem te skupine je bila pomanjkljiva opremljenost. Ker od KMK, ki se je nahajala

na področju bodočega delovanja Dermotove skupine ni bilo moč pričakovati pomoči v tem oziru, se je obrnil na MG. Poleg omenjene prošnje je poročnik Dermota podal poročilo o stanju na Obali, ki ga je prejel od obveščevalnega centra; med drugim je zapisal, da sovražnik na področju med Kopro in Piranom kroži po vaseh in cestah, zato je bilo premikanje oteženo, kurirske mreže pa niso delovale.

Kdaj so Franc Dermota, Edo Logar ter še dva mornarja iz Komande istrskega vojnega področja krenili s Sviščakov preko Brkinov v Slovensko Istro, ni točno ugotovljeno, najbrž 12. ali 13.10.1944. Dne 17.10.1944 je poročnik Dermota poročal MG, da je dva dni prej, se pravi 15.10.1944, s svojo skupino uspešno prišel do KMK, ki se je tedaj nahajala v bližini Topolovca v dolini reke Dragonje. Isti dan se je ta skupina premaknila v Lopar in tam je bil ustanovljen Mornariški odred Koper, ki pa se tedaj še ni tako imenoval. Hkrati s tem poročilom je Dermota poročal o sovražnikovi aktivnosti na poti, ki so jo opravili.

KMK, ki jo je tedaj vodil Frank Planinc-Frenk, je skupini mornarjev dala na razpolago šotor, da so lahko začeli z delom. V šotoru so bivali po raznih krajih po dolini Dragonje, občasno pa tudi v okoliških vaseh: Boršt, Labor, Lopar, Topolovec in Koromači. V tem času je ta skupina dobila naziv Mornariška skupina pri KMK. Zaradi nerednih kurirskih zvez, je Dermota pošiljal MG tedenska poročila o opravljenem delu, obveščevalne podatke pa je pošiljal sproti. Prvega svojega moža je Dermota poslal na izvidniško delo že kmalu po prihodu na položaj KMK in sicer je ta opravil pot med Trstom in Umagom. A dokler niso vzpostavili kvalitetne obveščevalne mreže na obali, so se posluževali poročil svojih zaupnikov.

Nemci so, nasprotno od obalnega zaledja, samo obalo vse bolj utrjevali. Tedaj je bilo namreč v zraku izkrcanje zaveznikov v Istri. Najbolj utrjen del je bila obala Miljskega polotoka. Tam je bila skoraj vsaka vas okupatorjeva utrdba. Tu je bilo približno 3000 sovražnikovih vojakov, poleg tega pa je bilo morje pred Miljskim polotokom minirano. V Kopru je bilo 344 okupatorjevih mož, v Pomjanu 75, na Tinjanu 70, Serminu 16, v Izoli in Piranu pa okrog 400. Zgodaj zjutraj 04.11.1944 sta bili mornariška skupina in KMK napadeni. Sovražniku pa napad ni uspel, saj so patrolje o tem pravočasno obvestile skupino in komando. Umaknili so se v bližino vasi Koštabona. Umik je uspel brez izgub, pri njem se je še posebej izkazala mornariška skupina, ki je omogočila umik dvema, že od prej ranjenima članoma KMK. Zaradi povečanja patrolj so v tistem tednu borci izvedli še tri premike in se zadrževali glavnem v gozdu, ki je bil v tistem času precej gol in je bilo njihov tabor lahko hitro opaziti. Zaradi teh neprijetnosti je bilo obveščevalno delo okleščeno na minimum.

Dne 17.11.1944 je Mornariška skupina po daljšem času ponovno dobila pošto od MG pri IX. Korpusu. V pismu je bil ukaz o poimenovanju skupine v Mornariški odred NOVJ Koper ( v nadaljevanju MOK ). Poleg tega pa je MG odredila prostor delovanja, in sicer od Milj do reke Mirne. Na tem področju naj bi odred izvajala akcije na morju, obali in kopnem, organiziral pomorsko prometno službo, tehnično službo, zveze, okrožni odsek in flotiljo. Glavni cilji odreda so bili po tem ukazu napadi na promet na morju, kjer bi potapljali čolne in manjše ladje ali delali sabotaže na ladijskih motorjih. Ukaz o teh akcijah kaže, da štabu MG ni bila najbolj jasna situacija v Slovenski Istri, ki še ni omogočala vojaških akcij na morju, prav tako pa tudi ne organizacije flotilje.

**Slika 18: Spominsko obeležje v Loparju**



Vir: Arhiv avtorja

Dan kasneje se je MOK številčno okrepil, kot tudi ves čas prej zaradi političnega delovanja, saj so se mu pridružili trije borci bataljona »Alma Vivoda«, ki so jih takoj vpeljali v delo. 19.11.1944 sta bila na obalo poslana dva borca, ki naj bi tam poizvedovala. Vključno s tema dvema jih je bilo tedaj na obali šest, vsak z nalogo, da napiše poročilo o svojih opažanjih. Sicer pa na obali ni bilo pretiranih sprememb, okupator je še naprej utrjeval obalo in notranjost proti Slavniku, še naprej je bil najbolj utrjen obale Miljski polotok.

Zaradi močne sovražnikove ofenzive 25.11.1944 na bataljon »Alma Vivoda«, je terensko delo nekaj časa v glavnem mirovalo. Sredi decembra so Nemci izvedli obsežno ofenzivo po vsej Istri, a MOK niso odkrili. V začetku februarja 1945 pa se je sovražnik odločil, da z obsežno akcijo najde in uniči KMK in MOK. 09.02.1945 so se partizani po izmikanju vrnili na svoj stari položaj v vas Hrpeljci, kjer so jih Nemci obkolili. Komandant KMK, Frenk, je ukazal svojim borcem izpad iz bunkerja, on pa si je sodil sam. Izpad partizanom ni uspel, saj jih je sovražnikova vojska zajela in odpeljala v koprskе zapore. Med potjo je enemu partizanu uspelo pobegniti, preostali pa so najbrž umrli v Tržaški Rižarni. Po padcu komandanta KMK in njegovega komisarja, je MOK prevzel skrb za obnovitev KMK, preostali borci KMK pa so se začasno priključili MOK. Novi komisar KMK je z namestnikom komandanta prispel v Istro 03.03.1945.

Svoje delo je odlično opravil zaupnik odreda iz Izole, ki je odredu sporočil podatke o minskem polju pred Tržaškim zalivom: »Pas minskega polja se razteza med črto Punta Salvore – Grado in črto Punta Ronko – Sdobba( Monfalcone ).

1. Linija Punta Salvore – Grado: mine položene v ravni črti
2. Linija Punta Ronco(Izola) – Sdobba(Monfalcone): mine položene v ravni vrsti

Oddaljenost položenih min ( ena od druge ) varira od 500 do 1000 m in to v obeh naznačenih linijah. Mine so položene v globini 0,5 – 1,5 m. Ladje in plovni objekti večje tonaže morajo pluti od obale bolj daleč kot 1000 do 1500 m.«<sup>9</sup>

<sup>9</sup> Pomorski muzej Sergej Mašera Piran, arhiv MOK, Štab MOK štabu MG pri štabu IX. Korpusa, poročilo št. 12, 23.3.1945, inv. Št. P 545

**Slika 19: Plan Tržaške luke z minskimi ovirami**



Vir: Tomšič, 1974

Konec marca se je situacija v Slovenski Istri korenito spremenila. Okupator je začel opuščati svoje postojanke, saj je nemška komanda pošiljala posadke v boj proti 4. armadi NOVJ.

### **Napad na Izolo**

Poveljstvo MOK se je odločilo, da bo razorožilo milico in Landschutz v mestu Izola. Po dolgih pripravah smo poslali v Izolo 2 borca iz naše ožje komande, ki naj bi pojačala že obstoječo udarno grupo v mestu samem. Prvotno je bil določen za napad dan 11.april. Ta dan je okupator vršil v mestu čistko, zato akcija ni bila mogoča. Vsled nepredvidenih ovir se je izvršitev akcije zavlekla do 14. aprila. Štab MOK je preko svojih obveščevalcev dobil podatke o številu sovražnikovih vojakov in njihovi oborožitvi in na podlagi teh podatkov je pripravil načrt za napad na Izolo.

Skupina, ki je bila predvidena za napad, se je v noči s 14. na 15. april razdelila v dve manjši skupini. Napada na kasarno milice in kasarno Landschutza sta potekala hkrati. Zgradbo fašistične milice je napadla skupina, ki je štela šest borcev, kasarno Landschutza pa 15 mož. Oboroženi so bili sila skromno, imeli so le dve pištoli, a ob velikem pogumu je bilo tudi to dovolj za uspeh. Skupino, ki je napadla fašiste, je vodil tovariš Darko, borec Odreda in Izolskega GAP (gruppo d'azione patriotica – sabotažna skupina, ki jih je organizirala italijanska KP in so imele za glavno nalogo mestno gverilo). Fašiste so premagali z minimalnim odporom, pri čemer odredova skupina ni imela žrtev, Italijani pa eno. Ob tem napadu je bil vojni plen en puškomitraljez, štiri puške in več bomb. Skupino, ki je vdrla v stavbo Landschutza, sta vodila tovariša Emil in Gomel. Za akcijo so bili dogovorjeni z vodjo kasarne, ki jim je odprl vrata. Nato so na hitro razorožili stražarja, ter nagnali sovražnikove vojake v kot njihove spalnice. Ti so se tresli pred eno samo pištolo zastarelega tipa, bili so tako iznenadeni, da niso mogli niti do besede. V akciji so partizani zasegli eno brzostrelko, petdeset pušk, dve pištoli, municijo in nekaj opreme. Ob odhodu niso odpeljali s seboj ujetnikov, sta se pa borcev pridružila dva vojaka SS.

Po uspešno končani akciji so se borci umaknili preko hriba Malija, ki se dviga nad Izolo. Akcija v Izoli je imela večkratni uspeh. Vsi člani odreda so se oborožili in tako MOK ni bila več obveščevalna enota, ampak je postal tudi operativna enota, sposobna frontalnega spopada s sovražnikovimi vojaki. Poleg tega je imel napad velik politični pomen, o katerem je vsa Obala govorila več dni; tamkajšnje prebivalstvo je začelo verjeti, da konec vojne ni več daleč. Ob tem je prišla na dan še ena pomembna stvar. Več sodelujočih je bilo italijanske narodnosti, kar je pokazalo, da je svoboda nad nacionalnostjo.

Izolska akcija je Odredu dala veliko elana. Odred se je številčno močno povečal. Dnevno je prihajalo pet do šest mož. Iz novih članov je bil formiran bataljon. V svojem poročilu je poročnik Dermota zapisal, da je »Mornariški odred Koper s trenutnim stanjem usposobljen, da prevzame pomorsko oblast v vseh pristaniščih, katera pripadajo pod njegovo območje.«<sup>10</sup> Problem novih borcev pa je bil, da so bili v glavnem brez bojnih izkušenj. Poleg tega pa je bila večina prišlekov italijanske narodnosti, kar je bil za štab odreda, ki ni obvladal italijanskega jezika, dodaten problem.

Konec aprila se je MOK iz zaledja obale premaknil v njeno neposredno bližino. Udarna četa je bila razdeljena v tri skupine, od katerih je bila vsaka usmerjena na določen del obale. Posamezne odredove skupine so patroljirale po obali in vršile manjše akcije. Kljub njihovem trudu je sovražniku uspelo uničiti luške naprave v nekaterih pristaniščih.

**Slika 20: Člani MOK, maj 1945**

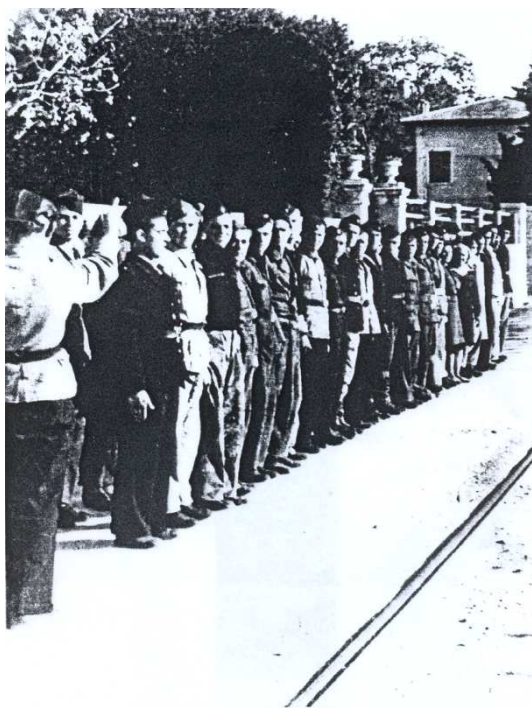

Vir: Arhiv MOK

<sup>10</sup> Pomorski muzej Sergej Mašera Piran, arhiv MOK, Načelnik štaba MG pri IX. Korpusu štabu MG, 27.4.1945



## **7. OSVOBODITEV**

V zadnjem vojnem obdobju, tik pred zaključnimi boji za osvoboditev, je postala slovenska Istra manj pomembna za okupatorja. Veliko tam nameščenih postojank je bilo izpraznjenih, njihovi vojaki pa so bili poslani na področja, kjer so že potekali boji proti IV. armadi jugoslovanske vojske, ali pa so jih pričakovali. To pa je vzpodbudilo tudi večje število mlajših ljudi, da so vstopili v jugoslovansko vojsko.

Priprave na sklepne boje so od partizanskih enot zahtevale, da skupaj s političnimi organizacijami delujejo enotno. V dneh od 23. do 28. aprila so se vrstili številni posveti. Zadnji pred odločilnimi dogodki je potekal 28. aprila v Laborju. Vodil ga je Franc Perovšek, prisotni pa so bili še predstavniki 4. bataljona jugoslovanske brigade, 1. čete 2. bataljona 2 brigade KNOJ, KMK ter okorožnih in okrajnih organizacij. Štab MOK na tem sestanku ni bil udeležen, a je bil kmalu obveščen o sklepih ter svojih nalogah; osvoboditi Izolo in Piran.

### **5.1 OSVOBODITEV IZOLE**

Za izhodiščni položaj je štab MOK določil hrib nad vasico Malija (kota 276). Prednost tega hriba je bila v tem, da je bil primeren tako za pohod proti Izoli kot proti Piranu. Načrt je bil usklajen z drugimi partizanskimi enotami. MOK je moral zaradi nepredvidenega poteka dogodkov večkrat poizkusiti z osvoboditvijo Izole. Prvič v noči u 28. na 29. april. Borci odreda so krenili iz Malije proti mestu. Prišli so brez velikih problemov in se razmestili po mestu. Del odreda pa se je razmestil proti cesti Koper-Piran. Naslednji dan jih je presenetil prihod nemške motorizirane kolone, ki se je umikala iz Pulja proti Trstu. Odredova zaščitnica je napadla kolono, a se je morala po kratkem spopadu umakniti. Enako je veljalo za del odreda, ki je bil v Izoli. V spopadu je padlo pet in bilo ranjenih osem borcev; sovražnik pa je imel štiri mrtve in nedoločeno število ranjenih.

Odred je vnovič poskušal v noči s 30. aprila na 1. maj. Skupino, ki je imela nalogo osvoboditi Izolo, je vodil Carlo Chelleri. V njej so bili v glavnem borci italijanske narodnosti, izolski meščani. Okrog polnoči so že bili pred Izolo. Nekaj problemov jim je sprva povzročala skupina nemških vojakov, ki se ni hotela predati, a so jih nato s prevaro ujeli. Preostali Nemci so na čolnih pobegnili proti Trstu, še pred odhodom pa jim je uspelo razstreliti pristaniški pomol in obalo.

Zjutraj 1. maja so borci prevzeli vojno upravo. G. Degrassi je postal vodja luške kapetanije.

### **5.2 OSVOBODITEV PIRANA**

Borci MOK so se pred osvoboditvijo Pirana prav tako nastanili v bližini Malije. Od tam so proti Piranu krenili v noči na 1. maj. Pot je bila prosta, saj so se Nemci iz Portoroža in Pirana že umaknili. V Piranu je tako ostalo le nekaj karabinjerjev, ki pa niso nudili prehudega odpora. Partizanski borci so na glavni piranski trg vkorakali dopoldne na praznik dela. Zasegli so eno oboroženo trabakulo s protiavionskimi topovi, v Portorožu pa motorni čoln X<sup>o</sup>MASS. Akcija je vseskozi potekala v sodelovanju s Paolom Semo in njegovo skupino gapovcev.

Vendar nevarnosti ni bilo konec. Noč po osvoboditvi je v piransko pristanišče priplula oborožena ladja s štiriinštiridesetimi nemškimi mornarji. Partizani so jih pričakali v zasedi in zajeli barko. 1. maja popoldne so slovenski pomorščaki z zajeto barko zapluli po osvobojeni obali. Na barki so izobesili prapor Mornariškega odreda Koper, ki so ga izvezle mladinke iz Loparja.

Poročnik Dermota je 2. maja končno lahko poročal: »Mornariški odred Koper je 28. 4. t.l. očistil od okupatorja Izolo in jo zasedel. Dne 1. 5. je odred zasedel mesta in pristanišča Piran in Portorož. V Izoli, Piranu in Portorožu je Odred prevzel vojaško oblast tudi nad mestom. Isti dan so vzpostavljena zastopništva v sledečih pristaniščih: Koper, Izola, Piran in Portorož.«<sup>11</sup> Mornariška skupina, ki se je nahajala pod vodstvom Boška Marića v Umagu, do tega dne še ni poročala o usodi pristanišč Novigrad in Umag.

Toda vojne še ni bilo konec. Nemci so se branili na Savudrijskem polotoku, kjer so imeli bazo. Nekaj članov MOK je z ribiškim čolnom odšlo na pogajanja, a se jim Nemci niso hoteli predati. Ko pa je v bližino prišla tankovska enota IV. armade, so se vendarle predali.

### 5.3 OSVOBODITEV KOPRA

Narodnoosvobodilni okraji v Koprskem okolišu so se konec aprila skrbno pripravljali na prevzem oblasti v Kopru in na njegovem podeželju. Borci, predvideni za pohod na Koper, so se zbirali v bližini vasi Marezige. Tja je 28. aprila prišel Valmi Peroša in poročal, da je politična in vojaška oblast mesta v razsulu. Pohod na Koper se je začel 30. aprila dopoldne. V njem je sodelovalo približno sto že prekaljenih borcev 4. bataljona 18. brigade SNOUB Bazoviške, 1. čete 2. bataljona 2. brigade KNOJ, KMK ter več novincev. Kot predhodnica partizanov je istega dne zjutraj v mesto odšel oficir 4. bataljona 18. SNOUB Bazoviške, Ivan Dodič, ki naj bi vodil pogajanja z Nemci o njihovi predaji. Oficir je navezal stike s koprskim županom, ki je pozval poveljnika nemške posadke na pogajanja. Nemški poročnik je pristal na razorožitev svoje enote, če bi jim partizani dovolili odhod. S tem pa se ni strinjal okrožni komite KPS, ki je zahteval predajo nemških vojakov. V tem času so partizanski borci zavzemali položaje za napad na mesto. Pogajanja z Nemci pa je nadaljeval dr. Franc Venturini. Ker se Nemci niso hoteli predati, so partizani dobili ukaz za prodor v mesto. Okoli poldneva, ko so bili partizani še v mestu, se je od Izole proti Kopru začela premikati nemška kolona. Partizanska zaseda pri Žusterni je to kolono napadla, a je bil nasprotnik premočan, zato so se morali partizani umakniti. Ostali borci so se zaradi nevarnosti, ki jo je predstavljala nemška kolona, umaknili iz Kopra. Nemci so pot nadaljevali in napadla jih je zaseda pri Škocjanu. Takrat pa se je v boj vmešala nemška baterija na Debelem Rtiču in partizani so se morali ponovno umakniti. Večina jih je odšla proti Vanganelski dolini, nekaj pa v Dekane, od koder so nato naslednji dan odšli v boj za osvoboditev Trsta. Dr. Venturini je v času spopadov nadaljeval s pogajanjmi. Nemškega poročnika je pozval, naj njegovi vojaki zapustijo mesto in naj ne poizkušajo pred svojim odhodom uničiti koprškega pristanišča. Poročnik Trosel se je s tem strinjal, pogajalca sta se tudi domenila, da se vpleteni strani ne bosta zapletli v spopade. Nemci so z ladjo odpluli iz Kopra okoli 17. ure. Klub dogovoru so poizkušali razstreliti pristanišče, a je to preprečil nemški vojak, ki je prerezal žico, s katero so bile povezane mine. Partizani so se istega dne vrnili v mesto in danes velja 30. april za dan, ko je bilo osvobojeno mesto Koper.

---

<sup>11</sup> Pomorski muzej Sergej Mašera Piran, arhiv MOK, Načelnik štaba MG pri IX. Korpusu komandantu 1. obalnega sektorja, 2.5.1945, inv. št. P 556

## 5.4 OSVOBODITEV TRSTA

20. aprila je generalštab jugoslovanske armade ocenil, da je nastopil trenutek, ko bi IV. armada lahko napotila svoje sile proti Trstu. Takrat je bilo ukazano Glavnemu štabu Slovenske vojske, naj IX. Korpus usmeri svoje enote proti Trstu. V istem času so zahodni zavezniki, ki so si prizadevali za reševanje tržaškega vprašanja po vojni, sprožili proti nemškim silam ofenzivo v severni Italiji in se trudili, da bi čimprej dosegli Trst. Konec aprila so se zavezniki že približali mestu, zato je Tito ukazal pohiteti z osvoboditvijo Trsta. 27.04.1945 je štabu IV. armade poslal naslednjo brzojavko:

- » 1. Ukazali smo glavnemu štabu Hrvaške, naj pošlje 8. divizijo v smeri Brod – Čabar – Lož. Ta divizija bo varovala vaš severni bok in jo podrejamo vaši komandi.
2. Potrebno je, da napravite na vašem severnem boku grupo, sestavljeno iz 20., 29. in 13. divizije in da z njo brezpogojno prodirate v glavno smer Lož – Trst.
3. Južna grupa, sestavljena iz 9., 19. in 26. divizije, mora energično napasti Reko in če bi bil odpor premočan in bi se boji zavlekli, prodirati v glavno smer Klana – Trst, za blokado Reke pa pustiti eno divizijo, ki mora istočasno ščititi levi bok te grupe.
4. Neposredno angažirati okrog Trsta 43. divizijo in 30. ter 31. divizijo IX. Korpusa, s tem, da že sedaj začne boje za Trst.«<sup>12</sup>

Slika 21: Beg nemškega ladjevja iz Trsta

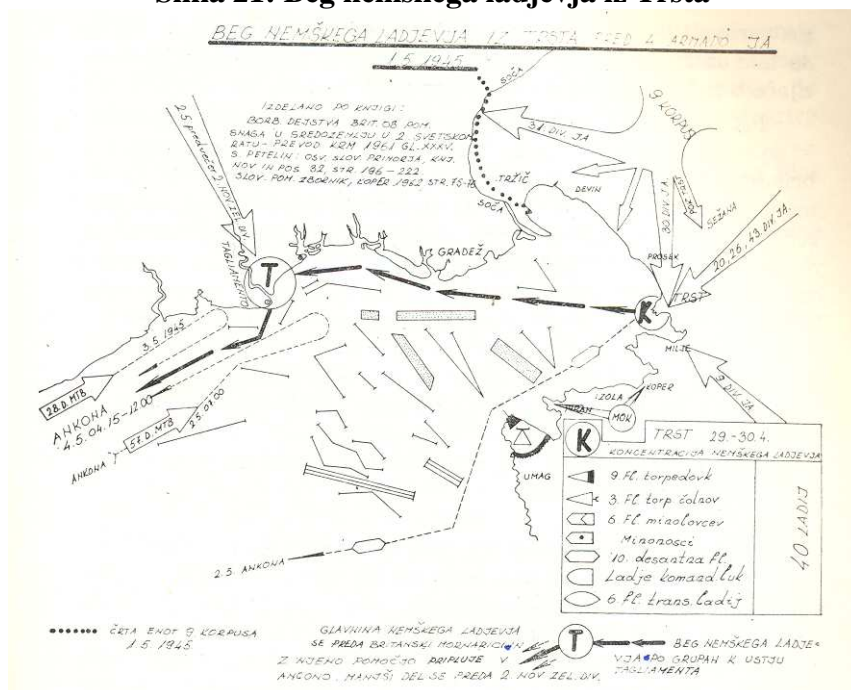

Vir: Tomšič, 1974

Hkrati z jugoslovansko armado so pripravljali osvoboditev Trsta tudi v mestu samem. Vojaške priprave na upor je vodila Komanda mesta Trst, politične pa oblastni komite KPS za Primorsko. Ti dve organizaciji naj bi ob ugodnem trenutku dvignili meščane v vstajo proti okupatorju. Ko se je začel pohod IV. armade proti Trstu, so bili njegovi meščani že pripravljeni na boj. Komanda mesta Trst je razdelila mesto na 4 sektorje, vsak sektor je imel svoj štab in delavske bataljone, ki so se 27. aprila že začeli zbirati. V prvem sektorju so imeli

<sup>12</sup> Tomšič Janez, Narodnoosvobodilni boj na Jadranu in slovenski pomorščaki, str. 759

zbor nad Barkovljami, , v drugem pri Sv. Alojzu, v tretjem pri Sv. Jakobu in v četrtem na Kolonkovcu.

28.04.1945 je štab IX. Korpusa dobil ukaz, naj razporedi svoje enote okrog Trsta in naj začne z boji za mesto. 30. divizija IX. Korpusa, ki je imela štab na Predmeji, se je isto moč napotila preko Trnovskega gozda v Vipavsko dolino in od tam proti Trstu.

Štab IX. Korpusa je 28. aprila popoldne ocenil, da je nastopil primeren trenutek, ko naj bi delavski bataljoni v mestu začeli z napadom na sovražnika. Bataljoni so kmalu po ukazu začeli z akcijami, razoroževali so sovražnika in se, tam kjer se je nudil odpor, z njim tudi spopadali. Bataljonom so se pridruževali vedno novi prostovoljci, tako da je šlo za pravo splošno vstajo. Naslednji dan so v posameznih delih še potekali boji. Istega dne okoli osme ure zvečer so prišle enote upornikov v stik s prvimi patroljami jugoslovanske armade. Nato so tržaški uporniki skupaj z enotami 30. divizije izvajali akcije proti sovražnikovim vojakom. Zvečer 1. maja je bil Trst v glavnem osvobojen. Upirale so se le še posamezne utrdbe in postojanka Opčine.

Sicer pa je pred naskokom na Trst vrhovni poveljnik jugoslovanske armade ukazal, naj se vse enote IX. Korpusa vključijo v okvir IV. armade. Prve dni po vojni so še preostale slovenske enote vključili v enote jugoslovanske vojske, s tem pa tudi Mornariški odred Koper. Slovenski borci naj v tem ne bi videli problema, saj je bil njihov vrhovni poveljnik že pred tem Josip Broz – Tito. Razočaralo naj bi jih le to, da je poveljujoči jezik postala srbohrvaščina in da so jih kasneje veliko razporedili po drugih delih Jugoslavije.

### Slika 22: Pomorska obalna komanda Trst, 2. maj 1945



Vir: Tomšič, 1974

### Jože Race, udeleženec bojev za Trst

Prvo je deloval v okviru Brkinske brigade v Tatrah, ki je bila uničena v Klivniku. Kasneje se je formiral Istrski odred v Mašunu. 9. aprila je bil premeščen v 12. brigado 15. divizije, decembra 1944 pa v Mornariško grupo pri IX. Korpusu v poveljstvo. Tam je bil 14 dni, nato pa v Informativno – obveščevalnem centru za Trst ( obveščevalci v ladjedelnici Tržič in cela obala do Milj ). Na Planino, kjer je bilo poveljstvo MG je prišel s podatki ravno v času zadnje nemške ofenzive v Trnovskem gozdu, kjer so bili obkoljeni s treh strani in se komaj rešili. Po koncu ofenzive je sledila koncentracija sil na Vojskem, oskrba in konsolidacija. Po 15. aprilu

je prišla komanda – Napad na Trst. Prekoračili so cesto Škrilje – Štanjel – Skopo – Sežana ( ki je bila že svobodna ). Na Opčinah so še potekali boji. Zadnjega aprila so vdrl v Trst, pod vodstvom Karla Masla ( narodni heroj ), poveljnika Jurišnega odreda. Rešili so, da se ni zaminirala tržaška obala in Ponte Rosso, rešili so pristaniško kapetanijo in luške objekte, saj so 15 min pred eksplozijo prerezali žice. Čistili so vse, zavladali, nato so šele prišli Anglo – Američani. Na punici ( ladja brez pogona ) so zajeli cel ustaški štab 15 oficirjev. Nato so postavili izvidnico na Debelem Rtiču, nad Piranom in v Novigradu. Race Jože je enkrat tedensko z motorjem prevzemal poročila izvidnic. Do 11. junija so bili v Trstu, nato so šli v Glavni štab v Portorož. Demobiliziral se je 14. 03.1946, ker so ga selili v Reko in ni mogel govoriti slovensko. Pravi, da so minska polja postavljali že Italijani ( žične prepreke in nekaj malega min ), glavna minska polja pa so postavili Nemci. Obala Trsta je bila takrat vsa zaminirana.

**Slika 23: Žig Skupnosti partizanskih pomorščakov Slovenije**



Vir: Arhiv Skupnosti partizanskih pomorščakov Slovenije

## **8. OSTANKI VOJNE NA MORJU**

Skoraj po vsakem vojaškem spopadu se je potrebno ukvarjati z ostanki teh spopadov. Na Jadranu se ti ostanki pojavljajo v obliki potopljenih ladij in morskih min.

### **6.1 POTOPLJENE LADJE**

Na dnu Jadranskega morja ležijo, kot posledica spopadov med II. Svetovno vojno potopljene ladje, podmornice, letala in druge razbitine.

Prikazane so v prilogi 1: Potopljene ladje

## 6.2 MORSKE MINE

V preteklosti so se v Tržaškem zalivu odvijale vojaške pomorske operacije, samo mesto Trst pa je bilo v obeh svetovnih vojnah pomembno pomorsko oporišče. Tako je bilo mesto Trst in sidrišče luke Trst večkrat bombardirano, na plovnih poteh so bile postavljene minske pregrade in sestreljeni in potopljeni so bili kar nekaj pomorskih in zračnih plovil. Zaradi strahu pred zavezniškim izkrcajem 1943 – 44 je nemška vojska položila v Tržaškem zalivu tri večja minska polja. Po koncu II. svetovne vojne pa je takratna Jugoslovanska vojna mornarica v letu 1947 odstranila ta minska polja tako, da je plavajoče in sidrane mine preprosto s topovi preluknjala in jih potopila na dno. To je počela na dveh območjih, ki sta vrisani na karto in se dobro ujemata z območji, kjer ribiči najdejo veliko teh sredstev. Seveda pa so v morju tudi druga neeksplozivna telesa predvsem okoli potopljenih ladij in čolnov. Nekaj je tudi torped in letalskih bomb.

S pričetkom kočarjenja so začeli ta sredstva ribiči vzdigovati na površino. Problem se je povečal po letu 1980. V letih od 1987 do 1989 je bilo več poiskusov organiziranega odstranjevanja morskih min v tem delu Jadrana. Najbolj pa se je problem povečal po osamosvojitvi, ker so se ribiči preusmerili le v slovenski del Jadrana. V obdobju po osamosvojitvi je bilo najdenih in uničenih trinajst morskih min in sicer šest »ježevk« in sedem na dnu ležečih min teže 980 kg ali v skupni teži 8944 kg.

Prva organizirana akcija odstranjevanja morskih min je potekala v aprilu 1997 pod imenom »Morski konjiček 97«, v kateri so se odstranile in uničile tri morske mine, v pripravah na akcijo pa še dve letalski morski mini, ki sta bili najdeni prej. V septembru 1998 je potekala tudi prva iskalna akcija lokacij NUS ( neeksplozivnih eksplozivnih sredstev ) v morju pod imenom »Slovenian divex«, kjer se je dno pregledovalo s sonarjem ameriške vojne mornarice in ladjo » Grapple«. V letu 1999 je bila izvedena skupna slovensko – ameriška akcija »Pozejdon – 99«. V tej akciji se je nadaljevalo s preiskovanjem morskega dna, odkrilo se je štiri NUS in dvignilo in uničilo tri NUS. V akciji »Divex – 2000« pa so bile v sodelovanju z US Navy odkriti še dve morski mini.

### Informacija o dosedanjih akcijah na morju

Dosedanje akcije:

1. »**Morski konjiček – 97**« je potekala 19.04.1999, odstranjene in uničene 3 morske mine
2. »**Divex compos – 97**« je potekala od 18. do 24.09.1997, preko 50 signalov na območjih Bernardin in Rt Madona, 25 kontaktov preverjenih s potapljači, preiskanega območja  $\frac{3}{4}$  kvadratne navtične milje morja ( 1% celotne površine našega morja ), odkrite 4 morske mine.
3. »**Divex – 98**« je potekala od 17. do 24. 05.1998, odkrito 175 signalov na območju rtov Madona. Ronek in Petelin, 30 kontaktov preverjenih s potapljači, preiskane 3 kvadratne navtične milje, odkrite 4 morske mine.

4. »**Pozejdon – 99**« je potekala od 4. do 14. 10. 1999, odkrito 20 signalov, preverjeno število kontaktov 43, preiskano 1/3 prvega in 1/2 drugega območja, odkrite 4 morske mine, odstranjene in uničene 3 morske mine.

Več podatkov o pozicijah, shemah in fotografijah se nahaja v Prilogi 2: Morske mine

## 9. ZAKLJUČEK

Dejstvo je, da so zahodne države pričakale drugo svetovno vojno ne povsem pripravljene, kar je bila posledica njihove negotove diplomacije v zadnjih mesecih pred izbruhom vojne. Prav tako nepripravljena na vojno je bila tudi kraljevina Jugoslavija, na kar nas opozarja hiter zlom njene vojske. Vsi pa se niso sprijaznili z vlogo podjarmljenega naroda in so začeli z narodoosvobodilnim bojem, katerega del, so bile tudi slovenske enote. Več sto slovenskih mornarjev in pomorskih strokovnjakov, ki predstavljajo le majhen del slovenskega ljudstva, se je bojevalo v mornarici NOVJ proti sovražniku na Jadranu. Nekateri so se borili tudi v Sredozemskem morju v enotah bivše kraljeve mornarice pod okriljem britanskih zaveznikov. Od tam so začeli nekateri tudi pristopati k mornarici NOVJ. Mornarica NOVJ je imela proti koncu II. svetovne vojne oborožene in transportne ladje, mornariške obalne enote, delavnice in ladjedelnice, čete in bataljone mornariške pehote, obalne artiljerijske baterije in divizione, štabe mornariških poveljstev ter uprave šol in mornariških oporišč, četudi so začeli iz nič. V vseh teh enotah in štabih so bili razmeščeni tudi slovenski pomorščaki. Vsak 15. pripadnik mornarice NOVJ je bil po rodu Slovenec. V narodoosvobodilni armadi je bilo 800 slovenskih pomorščakov, med temi jih je bilo 650 na ladjah in v raznih ustanovah ter enotah mornarice. To je dokaz, da so Slovenci kljub temu, da so jim po prvi svetovni vojni nasilno odvzeli njihovo morje in Primorje, dali po vzgledu svojega rojaka pomorščaka in narodnega heroja Sergeja Mašere, svoj pomembni delež na morju za osvoboditev ne samo slovenskega, ampak celega jugoslovanskega obrežja in njemu pripadajočega jadranskega morja. Že v samem začetku II. svetovne vojne izstopajo dejanja Mirka Pleiweissa, Ivana Kerna in Sergeja Mašere.

Ko pa se je ustanovila enotna mornarica, je bil njen prvi poveljnik Josip Černy. Vojna ni prizanesla obali in obalnemu morju, saj ju je takorekoč onеспособila za pomorsko življenje. Slovenski pomorščaki in pomorski strokovnjaki, ki so se med boji na Jadranu izurili za pomorske aktivnosti na ladjah vojne in trgovske mornarice, niso imeli časa slaviti svoje zmage, saj so takoj po končanih bojih dali vse svoje moči in sposobnosti za obnovo pomorstva. Nujno pa je bilo odstraniti iz morja več tisoč morskih min, ki še danes predstavljajo določeno nevarnost. Četudi so zdaj neofenzivne, predstavljajo določen vir eksploziva za morebitne teroristične dejavnosti in jih je bilo potrebno odstraniti. Delo pa še v popolnosti ni končano, saj jih še nakaj leži v našem morju.

Na slovenskem delu sem izpostavil Mornariški odred Koper. To ni bila velika enota. Večina njenega delovanja je bila obveščevalne narave. Kljub temu pa je MOK v času, ko je bil konec vojne že v zraku, opravil nekaj uspešnih bojnih akcij. In ravno borci tega Odreda so bili tisti, ki so osvobodili Koper in druga mesta, tudi Trst.

Upam, da sem s to zaključno nalogo dodal kamen k mozaiku ohranjanja slovenske vojaške pomorske tradicije.



## **LITERATURA:**

- TOMŠIČ, Janez, Narodnoosvobodilni boj na Jadranu in slovenski pomorščaki, knjižnica NOV in POS 42, Ljubljana, 1974.
- dr. PRIBILOVIĆ, Kažimir, Četvrti pomorsko obalni sektor mornarice NOVJ 1943-1945, Vojnoizdavački i novinski centar-beograd, Split, 1988.
- ČULIĆ, Čiro, Morje gneva in svobode, Zavod Borec, Ljubljana, 1961.
- NOVAK, Grga, Jadransko more u sukobima i borbama kroz stoljeća II., CIP-katalogizacija u publikaciji Sveučilišna knjižnica u Splitu, Split, 2004.
- FRKA, Danijel, MESIĆ, Jasen, Skrivnosti Jadrana, faraon, Ljubljana, 2003.
- Kataster neeksplodiranih ubojnih sredstev v slovenskem morju, MORS, Uprava RS za zaščito in reševanje, Izpostava Koper, Koper, 2002.
- Les mines marines, Marine national francaise, Ecole de plongee, Service neutralisation, Toulon, 1989.
- SOUTHALL, Ivan, Dix-sept secondes pour survivre, Phenix editions, Brest, 2003.

## **VIRI:**

- RASHID, Zlatka, Ladja malinska je potonila kot znamenje odpora Kraljevine jugoslavije, Večer, 8. april 2001, str. 8.

## **USTNI VIRI:**

- RACE, Jože.

## **ARHIVI:**

- Arhiv MOK.
- Arhiv Pomorskega muzeja Sergej Mašera.
- Arhiv Skupnosti partizanskih pomorščakov Slovenije.
- Arhiv Boštjan Kosi.

## SEZNAM SLIK:

Slika 1: Lahka križarka Dalmacija .....	7
Slika 2: Rušilec Dubrovnik .....	7
Slika 3: Rušilec Zagreb .....	7
Slika 4: Podmornica Osvetnik .....	8
Slika 5: Minopolagalec Labod.....	8
Slika 6: Minopolagalci v Splitu.....	8
Slika 7: Torpedni čolni .....	9
Slika 8: Sergej Mašera.....	13
Slika 9: Rušilec Zagreb prej in potem .....	14
Slika 10: Prvi partizanski čoln Pionir.....	20
Slika 11: Partizansko pristanišče .....	23
Slika 12: Podgora-baza primorske flotilje.....	26
Slika 13. Operativna cona Jadransko primorje.....	27
Slika 14: NB-5 Ivan.....	30
Slika 15: Potovanja slovenskih pomorščakov .....	32
Slika 16: Na Visu 1944.....	34
Slika 17: Franc Dermota.....	36
Slika 18: Spominsko obeležje v Loparju.....	38
Slika 19: Plan Tržaške luke z minskimi ovirami.....	39
Slika 20: Člani MOK, maj 1945.....	40
Slika 21: Beg nemškega ladjevja iz Trsta.....	43
Slika 22: Pomorska obalna komanda Trst,2.maj 1945 .....	44
Slika 23: Žig Skupnosti partizanskih pomorščakov Slovenije .....	45

## PRILOGE

### Priloga 1: Potopljene ladje

#### MINOLOVEC CORIOLANUS

##### Zgodovina

**A**prila 1945 so se vojaške operacije združenih partizanskih sil približale severnemu delu jadranske obale. Približali so se Reki, Pulju in Trstu, ki so jih vztrajno branile nemške sile; zavračale so predajo, in tako poskušale omogočiti umik proti severu čim večjemu delu nemških enot. Partizani so obšli obkoljeno Reko in Pulj ter se 1. maja znašli pred Trstom in ga napadli z vso silo. Mesto so zasedli 2. maja, dan zatem pa je bila osvobojena tudi Reka, od koder so se pred tem umaknile nemške enote. S tem je celotna severna obala vse do Trsta prišla pod nadzor partizanov.

ISLES CLASS M/S TRAWLER-1944  
H.M.S. FARNE - MODIFIED AS OANLAYER  
GENERAL ARRANGEMENT

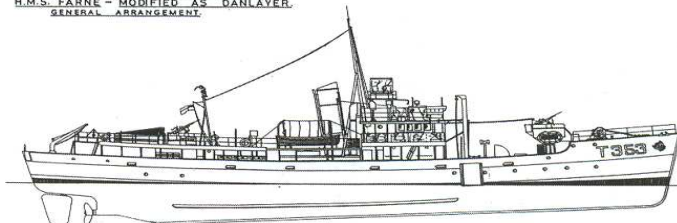

**Tehnični stranski ris prikazuje minolovca tipa Trawler razreda Isles, ki je identičen s CORIOLANUSOM. Ladja ima nadgradnjo, podaljšano proti krmu, oborožena pa je s tremi topovi Oerlikon in opremljena z napravo za odstranjevanje min.**

VRSTA:	Minolovec.
IME:	CORIOLANUS
PRIPADNOST:	Velika Britanija, vojna mornarica (Royal Navy).
DIMENZIJE:	d = 49,99 m, š = 8,43 m, v = 3,38 m, izpodriv 545 t (standard), 770 t (deep load).
POTONILA:	5. 5. 1945.
VZROK:	Podvodna mina.
KRAJ:	W od Novigrada, Istra.
KOORDINATE:	45° 19,239' N, 13° 23,406' E.
ZAHTEVNOST ISKANJA:	Lokacija je na odprtem morju. Potrebna je pomoč instrumentov (GPS).
NAJVEČJA GLOBINA:	25 m.
NAJMANJŠA GLOBINA:	11 m.
TOK:	Večinoma šibek.
VIDLJIVOST:	Poleti slaba; pozimi občasno zelo dobra.
ZGODOVINSKI POMEN:	Obstaja. Najdišče je zaščiteno. Potapljanje je dovoljeno samo prek pooblaščenega potapljaškega centra.

## TOVORNI PARNIK HANS SCHMIDT

### Zgodovina

**P**red desetimi leti so potapljači na odprtem morju zahodno od istrske obale našli razbitine velikega tovornega parnika z jekleno konstrukcijo. Sprednji del je bil močno poškodovan, kar je kazalo, da je ladja naletela na mino ali da so jo bombardirala letala. Dolgo je veljalo prepričanje, da se ladja imenuje Istra, toda pri proučevanju arhivov nismo našli podatkov, ki bi ustrezali opisu ladje ter načinu in kraju potonitve. Očitno je šlo za neko drugo ladjo. Šele pred nekaj leti je znani italijanski podvodni raziskovalec iz Trsta Mario Arena ugotovil, da gre za ladjo Hans Schmidt, o kateri ni na voljo veliko podatkov. Vemo, da je bila zgrajena leta 1920 na Nizozemskem in da je najprej nosila ime Albireo. Bila je v lasti družbe Van Nievelt, Goudriaan & Co. iz Rotterdama. Leta 1939 je bila prodana v Nemčijo, novi lastnik je postal Heinrich Schmidt iz Flensburga, ki je ladjo preimenoval v Hans Schmidt. Ladja je 24. januarja 1943 nedaleč od Pulja naletela na mino in potonila. Drugih podatkov do danes nismo našli.

VRSTA:	Tovorni parnik.
IME:	HANS SCHMIDT (prej ALBIREO)
PRIPADNOST:	Heinrich Schmidt, Flensburg, Nemčija.
ZGRAJENA:	Leta 1920, ladjedelnica New Waterway, Nizozemska.
DIMENZIJE:	d = 113,1 m, š = 15,3 m, v = 6 m, 4427 BRT.
POTONILA:	24. 1. 1943.
VZROK:	Mina.
KRAJ:	Jugozahodno od Pulja.
KOORDINATE:	44° 54' N, 13° 35' E.
ZAHTEVNOST ISKANJA:	Lokacija je na odprtem morju in se je ne da najti brez GPS in globinmera.
NAJVEČJA GLOBINA:	41 m.
NAJMANJŠA GLOBINA:	30 m.
TOK:	Večinoma šibek.
VIDLJIVOST:	Slaba do dobra.
ZGODOVINSKI POMEN:	Obstaja.

## TEŽKI BOMBNIK CONSOLIDATED

### Zgodovina

**B**-24 Liberator (angl. osvoboditelj) je eden najbolj znanih ameriških težkih bombnikov iz druge svetovne vojne. To je letalo, ki so ga v ZDA proizvedli v največjem številu primerkov in v največ različicah v primerjavi z vsemi preostalimi tipi letal. V matični tovarni Consolidated Vultee so skupno izdelali 18.188 teh štirimotornikov. B-24 je nastal kot naslednik znanega štirimotornega bombnika Boeing B-17 Flying Fortress (angl. leteča trdnjava). Prototip je poletel 29. decembra 1939, čemur je sledilo še nekaj prototipov in poskusnih serij, že spomladi 1941 pa je bila Veliki Britaniji dostavljena prva serija. Junija 1941 so prve B-24A dostavili tudi amerškemu vojnemu letalstvu, sledili pa sta seriji B-24C in B-24D, opremljeni s turbokompresorjem za letenje na večjih višinah. V začetku leta 1943 so se začela uporabljati prva letala modela B-24H, ki so imela močnejšo obrambno oborožitev – osem strojnic kalibra 12,7 mm je bilo razporejenih v štirih vrtlji-

vih kupolah (po dve strojnici v nosni, hrbtni, trebušni in repni kupoli), letalo pa je imelo še dve ročno upravljani bočni strojnici. Konstrukcija je bila kovinska, krila visoka, letalo je imelo štiri motorje v krilih in podvozje tipa »tricycle«, ki se ga je dalo uvleči v notranjost. Zelo vitka krila s širokim razponom (33,5 m) so bila za tisti čas zelo napredno konstruirana in imela odlične aerodinamične lastnosti. Navpične repne površine so bile podvojene, tako da so repu dale videz črke H, po čemer se je liberator že na daleč razlikoval od leteče trdnjave B-17. V kovinskem trupu ovalnega prereza je bila nameščena osemčlanska posadka, v prostor za bombe pa se je dalo spraviti tudi do 5800 kg bomb. Ciljanje pri bombardiranju je omogočala zelo moderna žiroskopska naprava za ciljanje tipa Norden, ki se je upravljala iz nosnega dela letala. Letalo je nosilo zalogo 8025 litrov goriva (možno pa je bilo namestiti še dodatne rezervoarje in količino goriva povečati na 13.679 litrov), kar je omogočalo 5955 km neprekinjenega letenja.

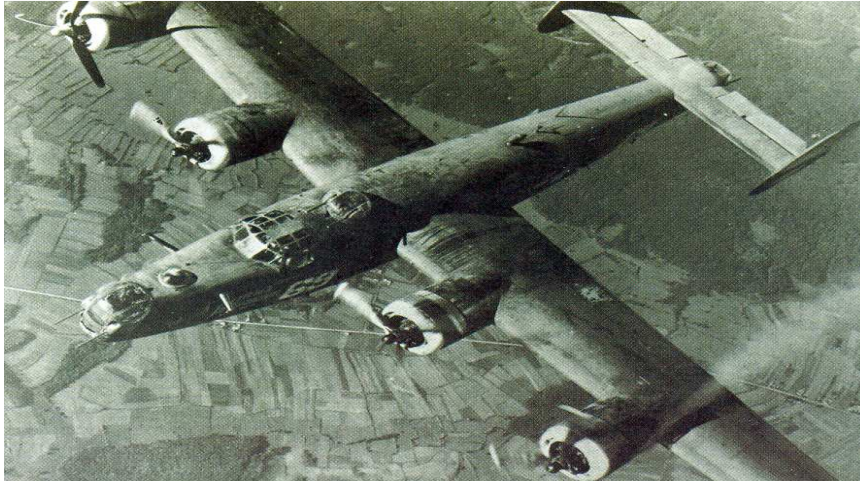

VRSTA:	Težki bombnik.
TIP:	Consolidated B-24 H (ali J), serijska številka neznana.
PRIPADNOST:	Ameriški, 15. zračna flota, stacionirana v Italiji.
DIMENZIJE:	d = 20,472 m, razpon kril = 33,528 m, teža = 25401 kg (polna vzletna teža).
OBOROŽITEV:	10 x 12,7-milimetrski Browning, 5800 kg bomb.
MOTORJI:	4 x Pratt & Whitney R-1830-65, vsak 1217 KM.
HITROST:	Potovalna hitrost = 346 km/h, največja hitrost = 467 km/h.
SESTRELJEN:	Leta 1944.
VZROK:	Verjetno protiletalska obramba.
KRAJ:	Približno 1 nm od pristanišča Vrsar v Istri.
KOORDINATE:	45° 09' N, 13° 31' E.
ZAHTEVNOST ISKANJA:	Lokacija se išče z uporabo GPS in globinmera.
NAJVEČJA GLOBINA:	30 m.
NAJMANJŠA GLOBINA:	28 m.
TOK:	Večinoma šibek.
VIDLJIVOST:	Poleti slaba, pozimi bistveno boljša.
ZGODOVINSKI POMEN:	Obstaja. Letalo bo označeno kot vojni grob, dokler se ne razišče njegova usoda in usoda njegove posadke. Prepovedano je odnašanje kakršnihkoli predmetov z lokacije.

## TORPEDOVKA TA 36 ex STELLA POLARE

### Zgodovina

V drugi polovici tridesetih let dvajsetega stoletja so strateški načrti širjenja fašistične Italije temeljili na osvajanju Sredozemlja in primorskih dežel. Takšni načrti so zahtevali močno logistično podporo osvajanjem, ki naj bi se uresničila po morski poti z uporabo flote trgovskih ladij. Za njihovo zaščito je italijanska vojna mornarica pred začetkom druge svetovne vojne gradila veliko število rušilcev, torpedovk (rušilci manjših dimenzij, namenjeni za spremstvo konvojev in boj proti podmornicam) in korvet (ladij, namenjenih posebno za boj proti podmornicam).

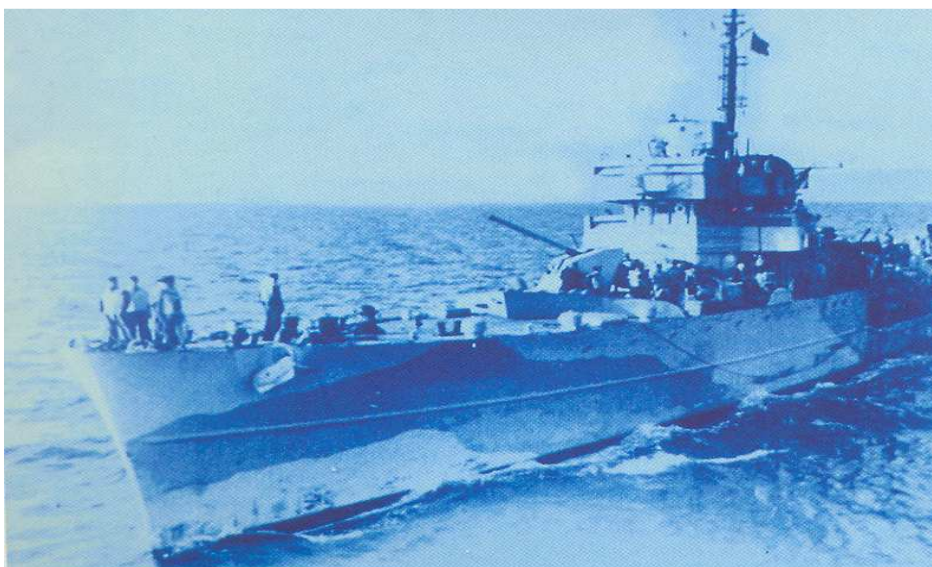

**Torpedovka TA 38 (ladja dvojčica TA 36) med plovbo. Zgrajeno je bilo veliko število ladij tega tipa in skoraj vse so v letih 1943 in 1944 prišle v nemško službo. (zbirka D. Frke)**

VRSTA:	Eskortni rušilec (torpedovka).
IME:	TA 36 (prej STELLA POLARE)
PRIPADNOST:	Nemška vojna mornarica.
ZGRAJENA:	Cantieri Navali di Quarnaro, Reka, splavljena 11. 7. 1943, razvrščena v redne enote 15. 1. 1944.
DIMENZIJE:	d = 82,26 m, š = 8,6 m, v = 2,8.
POTONILA:	18. 3. 1944.
VZROK:	Napaka pri navigaciji – naletela na mino.
KRAJ:	Približno 800 m južno od pristanišča Brestova.
KOORDINATE:	45° 08' N, 14° 13' E.
OBOROŽITEV:	2 x 100 mm L/74, 4 x 37 mm protiletalski topovi (2 dvocevna, 1 enocevni), 10 x 20 mm protiletalski topovi (14-cevni, 2 dvocevna, 2 enocevna), 1 x 13 mm protiletalski top, 6 torpednih cevi, komplet globinskih bomb.
POSADKA:	157–160.
ZAHTEVNOST ISKANJA:	Težko jo je najti, potrebni so instrumenti.
NAJVEČJA GLOBINA:	65 m.
NAJMANJŠA GLOBINA:	45 m.
TOK:	Zmeren, občasno močan.
VIDLJIVOST:	Zelo spremenljiva, občasno izredna.
ZGODOVINSKI POMEN:	Obstaja.

## BOEING B-17 G

### Zgodovina

**K**o je znani slovenski podvodni fotograf Borut Furlan objavil, da so slovenski potapljači v morju ob otoku Visu odkrili nedotaknjeno ameriško letečo trdnjavo tipa Boeing B-17G, je novica v potapljaških krogih izzvala senzacijo. Gre namreč za edino doslej znano nedotaknjeno letalo iz druge svetovne vojne, odkrito v hrvaških vodah. Ko pa se je izvedelo, da leži v globini 72 metrov, so bili mnogi razočarani, saj je zato nedostopno za večino današnjih športnih potapljačev. Imel sem srečo, ker se mi je ponudila priložnost, da se dvakrat potopim do skrivnostne leteče trdnjave, za katere zgodovino se je vedelo samo po pripovedovanju starega ribiča, ki živi v Rukavcu, vasi na južni obali otoka Visa. Bil je še otrok, ko so se na vojno letališče na Visu poleti 1944. leta začeli spuščati zavezniški težki bombniki, ki so se vračali z misij bombardiranja okupirane Evrope, kjer so se pogosto spopadali z nemškimi lovci in močno protiletalsko obrambo. Edino upanje za poškodovane štirimotornike je bil pristanek na viškem letališču. Mnoga letala so bila tako močno poškodovana, da se niso mogla spustiti na kratko pristajalno stezo, zato so posadke izskočile s padali, letala pa zrušila v morje. Še danes je morsko dno okoli otoka bogato z njihovimi ostanki, v katere se pogosto zapletejo ribiške mreže.

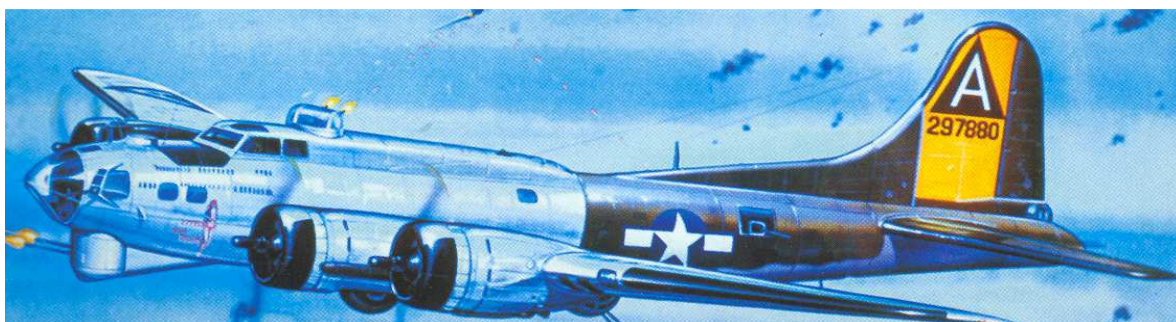



VRSTA:	Težki bombnik.
TIP:	Boeing B-17G, številka 44-6630.
PRIPADNOST:	Ameriški, 340. Bomb Squadron, 97. Bomb Group.
DIMENZIJE:	dolžina = 22,677 m, razpon kril 31,633 m, teža 24.948 kg.
OBOROŽITEV:	12–13 x 12,7 mm browning, 7893 kg bomb.
MOTORJI:	4 x Wright R-1820-97 s 1217 KM.
HITROST:	potovalna = 293 km/h, največja 462 km/h.
SESTRELJENO:	6. 11. 1944.
VZROK:	Protiletalska obramba.
KRAJ:	Otok Vis – rt Polivalo.
KOORDINATE:	43° 10,000' N, 16° 13,300' E.
ZAHTEVNOST ISKANJA:	Lokacija je nedaleč od obale (približno 150 m), vendar se brez uporabe inštrumentov (GPS) položaj težko najde.
NAJVEČJA GLOBINA:	72 m.
NAJMANJŠA GLOBINA:	65 m.
TOK:	Večinoma šibek.
VIDLJIVOST:	Zelo dobra do odlična.
ZGODOVINSKI POMEN:	Obstaja. Lokacija leži na zavarovanem območju. Potapljanje je dovoljeno samo prek pooblaščenih potapljaških centrov.
DRUGO:	Zaradi globine gre za tehnično potapljanje. Potrebna je ustrezna priprava.

## TORPEDNI ČOLN S 57

### Zgodovina

**P**otop avstro-ogrsko bojne ladje Szent Istvan, potem ko so jo zadeli torpedi, izstreljeni iz italijanskih torpednih čolnov, je temeljito spremenil vojne strategije številnih pomorskih držav. Nemška Kriegsmarine (vojna mornarica) je pravilno ocenila pomen hitrih majhnih ladjic, oboroženih s torpedi, ki so v praksi pokazale, da so lahko nevaren nasprotnik tudi največjim vojnim ladjam. Zato so začeli naglo razvijati torpedne čolne, s katerimi so opremljali nove flotilje. Čoln S 57 je pripadal razredu zelo uspešnih malih motornih topnjač, projektiranih v Nemčiji tik pred drugo svetovno vojno. Večja serija teh ladjic je bila zgrajena v ladjedelnici Luerssen-Vegesack, ki se je specializirala za gradnjo majhnih ladj mešane konstrukcije. Ladijski trup je bil

zgrajen v obliki jeklene rešetke, zunaj pa je bil prevlečen z oblogo iz kakovostnega mahagonija. Gornji del premca, paluba in nadgradnja so bili delno obloženi z jekleno pločevino. Torpedne cevi so bile vgrajene v kaštel na premcu, s čimer je bilo doseženo visoko nadvodje, ki je ponujalo dobro zaščito pred valovi. Oblika trupa je omogočala izvrstno obnašanje na valovih in razburkanem morju, zanesljiva pogonska skupina s tremi dizelskimi stroji pa velike hitrosti tudi v najtežjih razmerah. Hitra je bila tudi serijska izdelava teh ladj; pod zaporedno številko gradnje 12850 je bila kobilica S 57 položena 25. aprila 1940, ladja je bila splavljena 14. avgusta, vojni mornarici pa predana 1. novembra 1940.



**Nemški torpedni čoln med plovbo nekje na Jadranu.**

VRSTA:	Torpedni čoln, razred S 30, 87 BRT.
IME/OZNAKA:	Schnellboot S 57.
PRIPADNOST:	Nemška vojna mornarica.
ZGRAJEN:	Luerssen-Vegesack, Nemčija.
DIMENZIJE:	d = 30 m, š = 3,5 m, v = 1,5 m.
POTONIL:	19. avgusta 1944.
VZROK:	Boj z britanskimi torpednimi čolni.
KRAJ:	Okoli 3 nm SE od svetilnika Lirica na Pelješcu, 50 m od obale.
KOORDINATE:	42° 51,200' N, 17° 30,000' E.
ZAHTEVNOST	ISKANJA: Zlahka se najde, vrh premca je na 25 m.
NAJVEČJA GLOBINA:	38 m.
NAJMANJŠA GLOBINA:	20 m.
TOK:	Večinoma šibek.
VIDLJIVOST:	Odlična.
ZGODOVINSKI POMEN:	Obstaja.

## Priloga 2: Morske mine

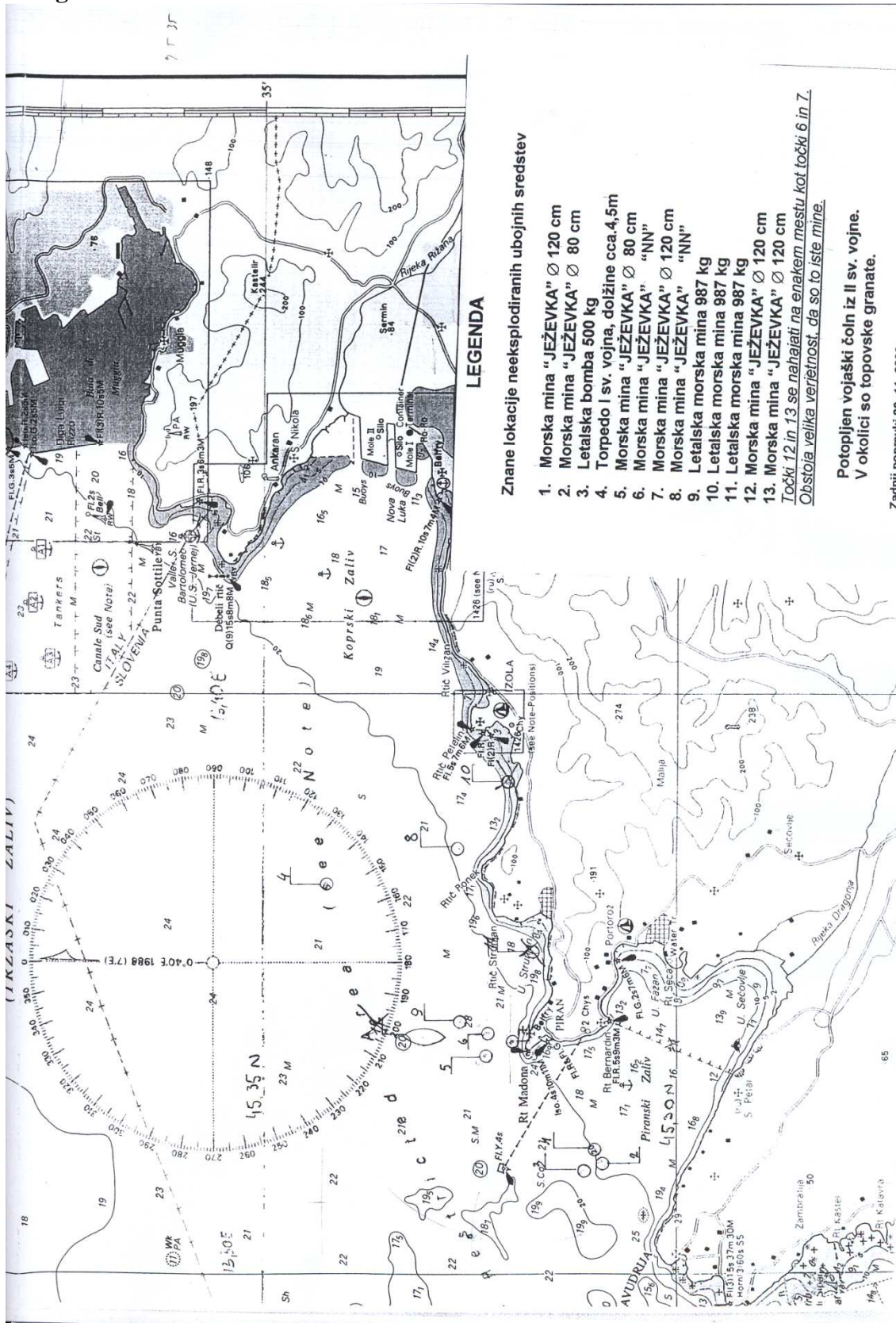

### LEGENDA

Znane lokacije neeksploziranih ubojnih sredstev

1. Morska mina "JEŽEVKA" Ø 120 cm
2. Morska mina "JEŽEVKA" Ø 80 cm
3. Letalska bomba 500 kg
4. Torpedo I sv. vojna, dolžine cca. 4,5m
5. Morska mina "JEŽEVKA" Ø 80 cm
6. Morska mina "JEŽEVKA" "NN"
7. Morska mina "JEŽEVKA" Ø 120 cm
8. Morska mina "JEŽEVKA" "NN"
9. Letalska morska mina 987 kg
10. Letalska morska mina 987 kg
11. Letalska morska mina 987 kg
12. Morska mina "JEŽEVKA" Ø 120 cm
13. Morska mina "JEŽEVKA" Ø 120 cm

Točki 12 in 13 se nahajata na enakem mestu kot točki 6 in 7. Obstoja velika verjetnost, da so to iste mine.

Potopljen vojaški čoln iz II sv. vojne. V okolici so topovske granate.

Zadnji popravek 22. 11. 2000

Karta z označenimi lokacijami NUS v slovenskem morju

## Najpogostejše morske mine v slovenskem morju

### Morska mina LMB III, LMC

Država: Nemčija, 1928  
Vrsta mine: Magnetna nekontaktna, na dnu ležeča - 4CDE  
Druge oznake: LMA, LMB, LMB/S - razvite 1928-1932  
LMB III, LMC (1933) polagane iz avijona G.C.- angleška oznaka  
Dolžina: 2.86 m  
Premer: 67 cm  
Skupna teža: 987 kg  
Teža ekspl.: 680 kg  
Vrsta ekspl.: hexanit  
Plašč: aluminij, bakelit, karton  
Oznake vžigalnika: LMZ us Z 34 B, VzZ 34 A  
Prožilni mehanizem : elektro magnetni, akustični, hidrostatični  
Podobne mine: LMF - razvita iz LMC, naj bi imela tudi kem. rogove

### Morska mina LMD

Država: Nemčija, 1937  
Vrsta mine: Magnetna nekontaktna, na dnu ležeča - 4CDE  
Druge oznake: G.D.- angleška oznaka  
Dolžina: 1.86 m  
Premer: 67 cm  
Skupna teža: 650 kg  
Teža ekspl.: 307 kg  
Vrsta ekspl.: hexanit  
Plašč: aluminij  
Oznake vžigalnika: LMZ us Z 34 B, VzZ 34 A  
Prožilni mehanizem : elektro magnetni, akustični, hidrostatični

### Morska mina EMB

Država: Nemčija  
Vrsta mine: kontaktna, sidrna, podpovršinska - 1A  
Premer: 67 cm  
Skupna teža: 120 kg  
Teža ekspl.: 12,7 ali 22 kg  
Število rogov: 5 kemičnih  
Plašč: aluminij  
Prožilni mehanizem : kontaktni

### Morska mina EMC

Država: Nemčija  
Vrsta mine: kontaktna, sidrna, podpovršinska - 2A  
Premer: 76.8 cm  
Skupna teža: 200 kg  
Teža ekspl.: 40 kg  
Število rogov: 5 kemičnih  
Plašč: aluminij  
Prožilni mehanizem : kontaktni

### **Morska mina OMA (Oberflächen Mine A)**

Država: Nemčija, 1942

Vrsta mine: kontaktna, sidrna, površinska - 2A

Druge oznake: OMA I - IV, OMA/K, razvita 1942

Premer: 107,5 cm

Skupna teža: 160 kg

Teža ekspl.: 30 kg

Število rogov: 6 kemičnih

Plašč: jeklo

Prožilni mehanizem : kontaktni

### **Morska mina UMA (U-bootsabwohr mine)**

Država: Nemčija

Vrsta mine: kontaktna, sidrna, podpovršinska - 2A

Druge oznake: UMA I, UMA/K, UMB

Premer: 81.92 cm

Skupna teža: 150 kg

Teža ekspl.: 30 kg, v bloku, hexanit

Število rogov: skupaj 8, 5 kemičnih, 3 kontaktnih

Plašč: jeklo

Prožilni mehanizem : kontaktni

**Sheme morske na dnu ležeče mine LMB, največkrat uporabljene nemške mine**

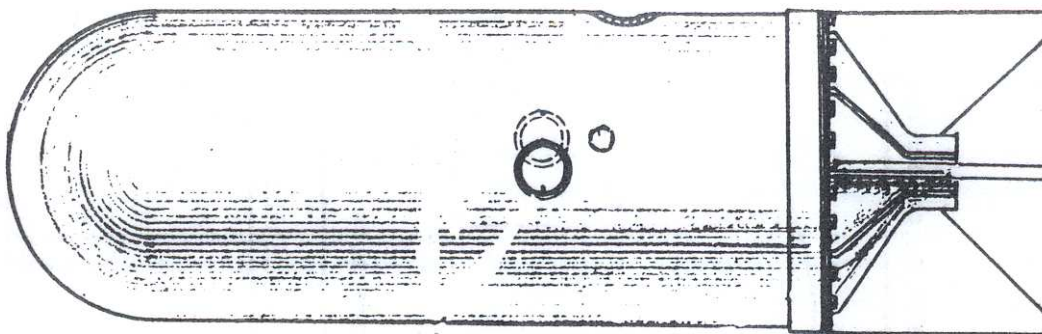

Luft Mine Bombe, polagana z letal

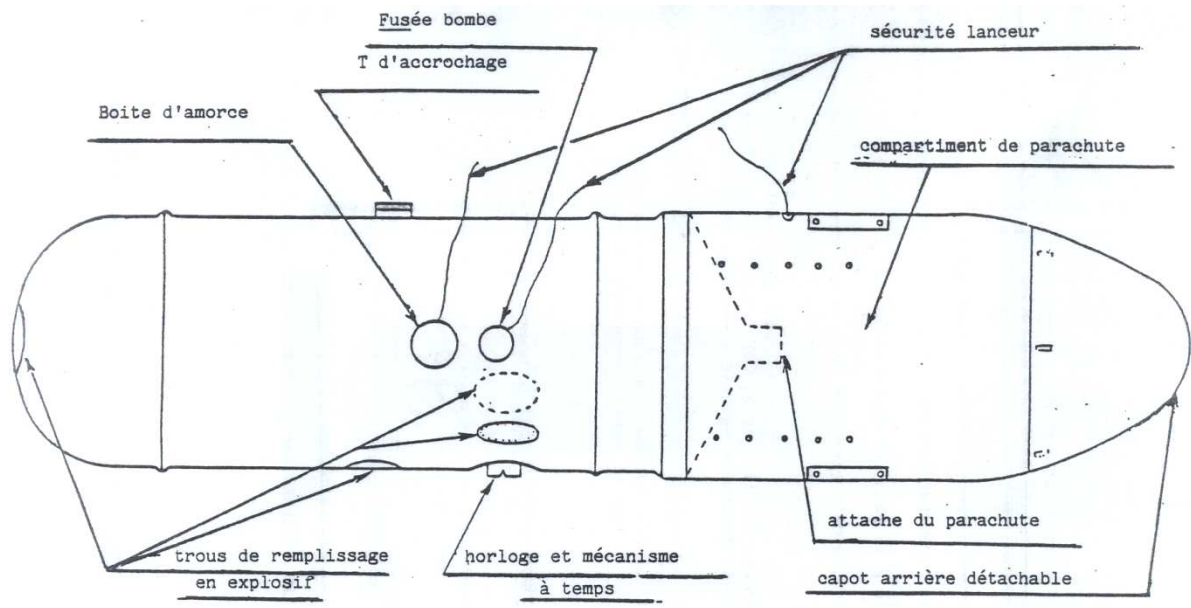

shema postavitve različnih delov mine LMB

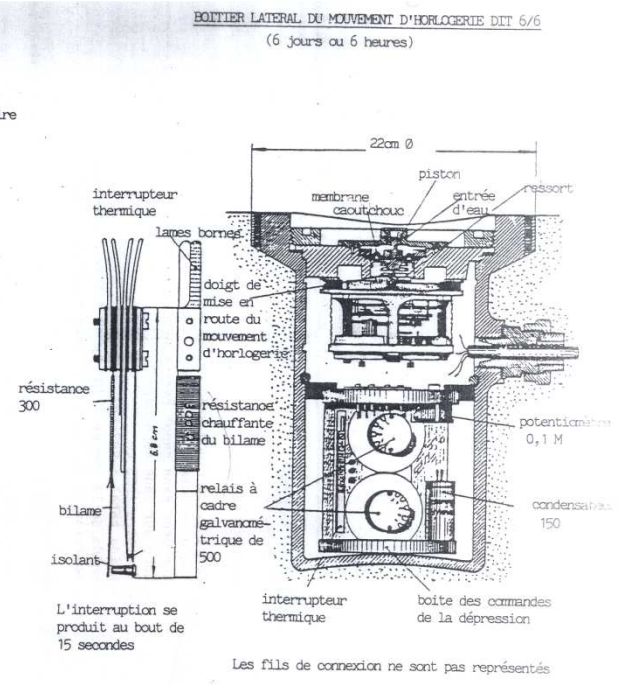
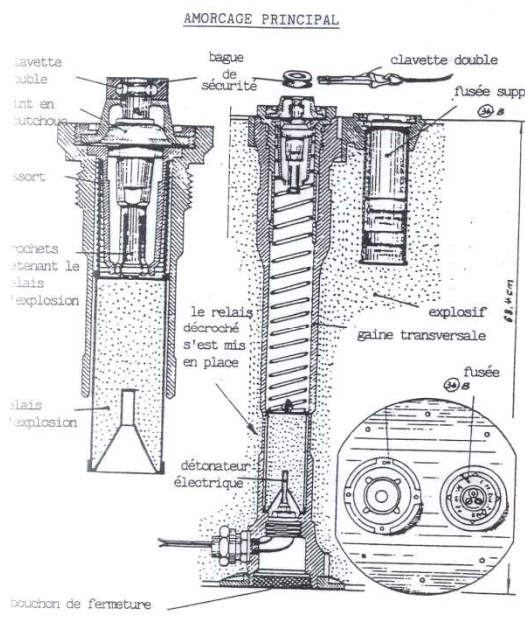

glavni vžigalni mehanizem in stranski prerez urnega mehanizma za armiranje

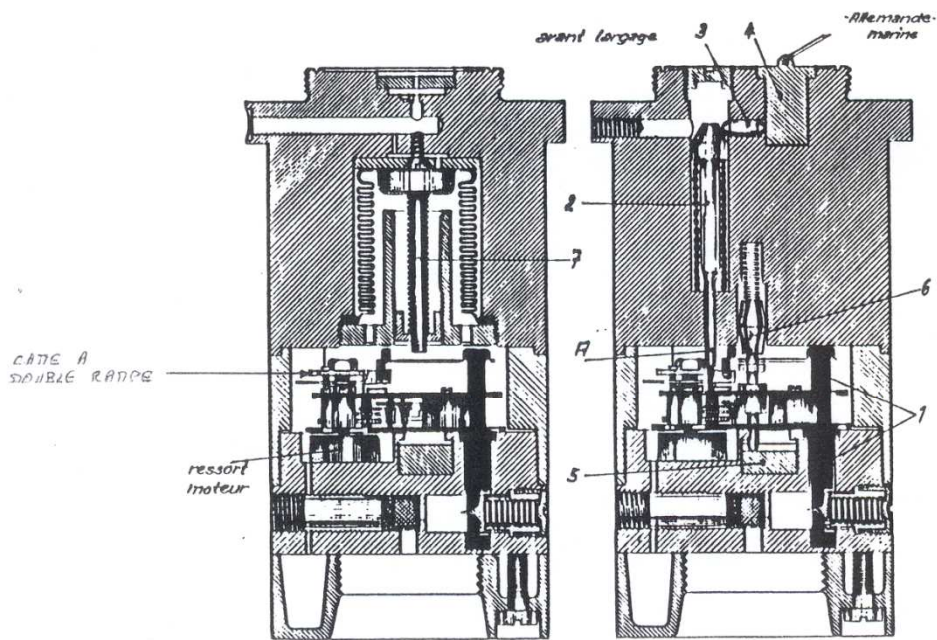
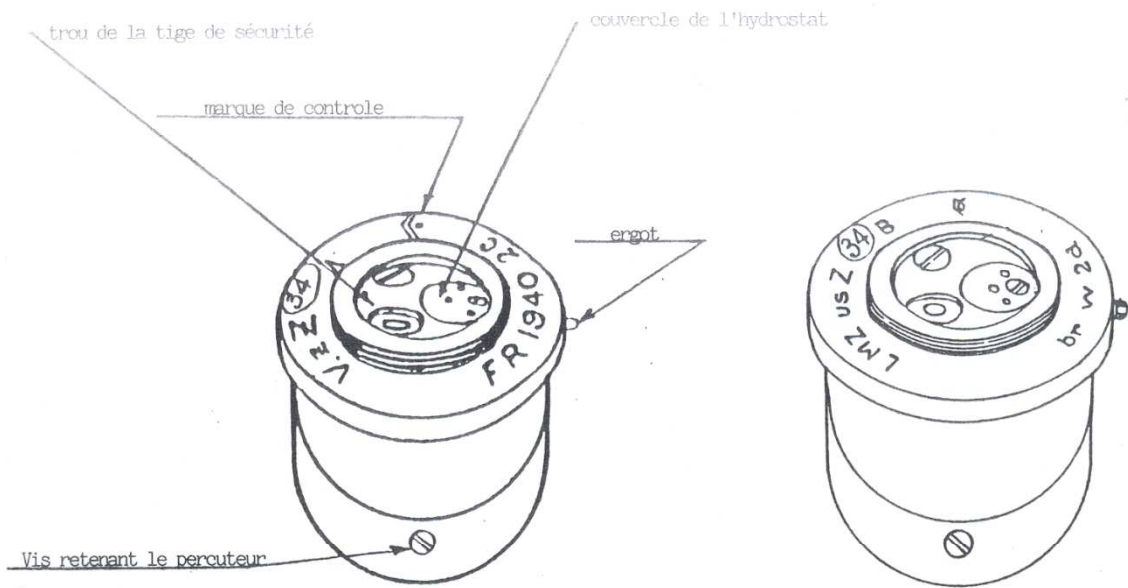

**FUSÉE 34 B  
POUR MINE MAGNÉTIQUE  
PARACHUTÉE**

armement en 2 temps  
au largage et à l'impact sur l'eau

explosion par dépression  
hydraulique  
(mine remontée du fond  
de la mer)

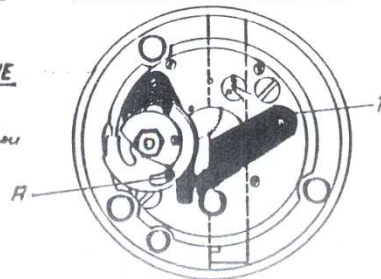

prerez vžigalnika 34 b ( polaganje iz letala )

PERSPECTIVE DU MECANISME PRINCIPAL

Dans ces logements  
1) Piles électriques  
2) Compteurs de passage de navires  
(mécanique) éventuellement

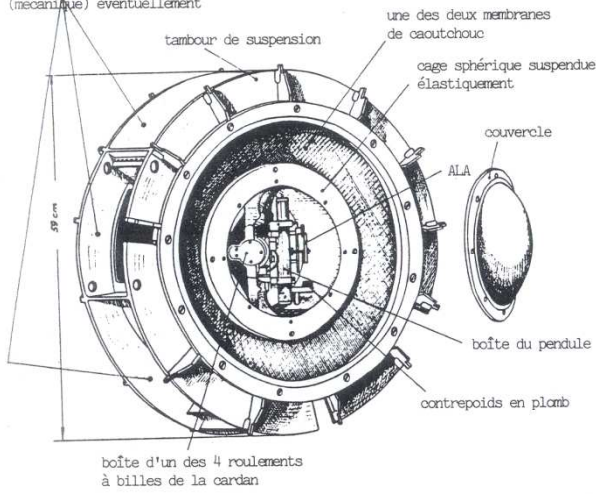

PERSPECTIVE DU MECANISME PRINCIPAL

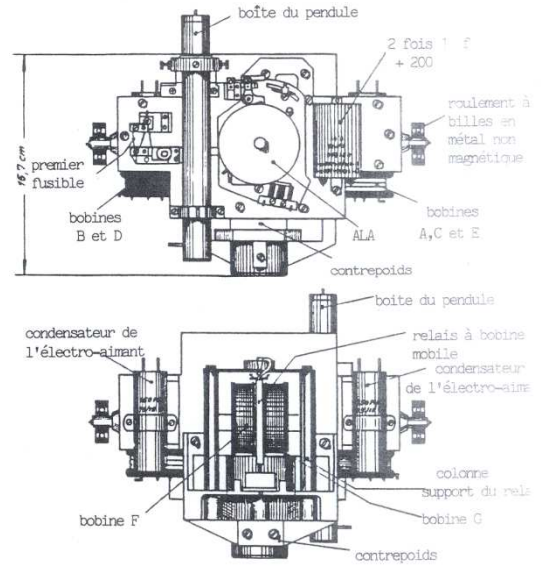

Les fils de connexion ne sont pas représentés

magnetni senzor M-2

Détails du barreau aimanté et du ALA

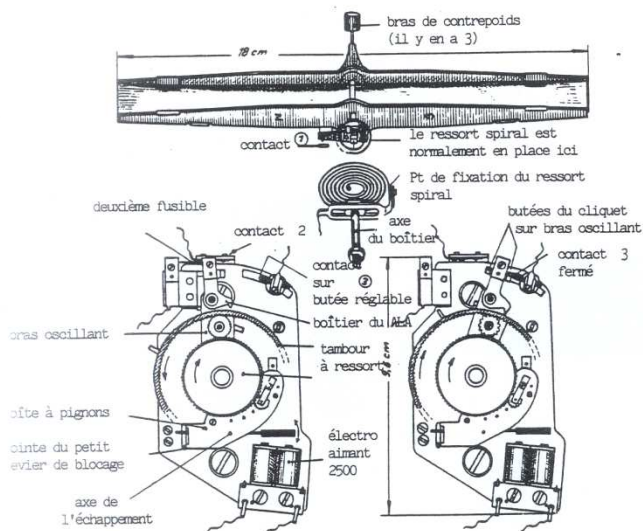

Relais à bobine mobile

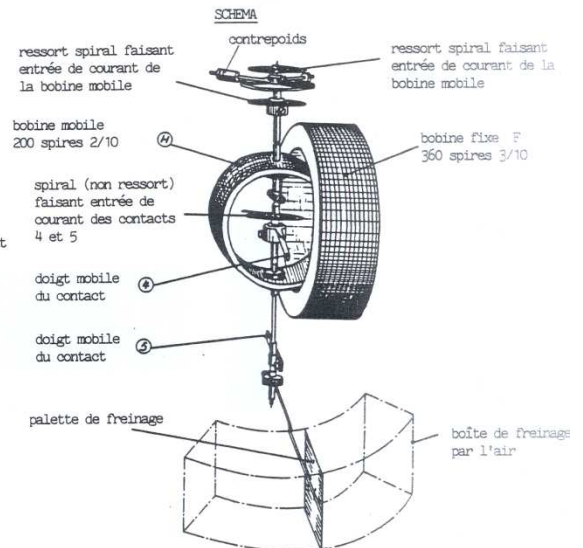

NOTA : Une seule des deux bobines fixes a été représentée.

magnetna igla in tuljava sistema ALA v magnetnem senzorju



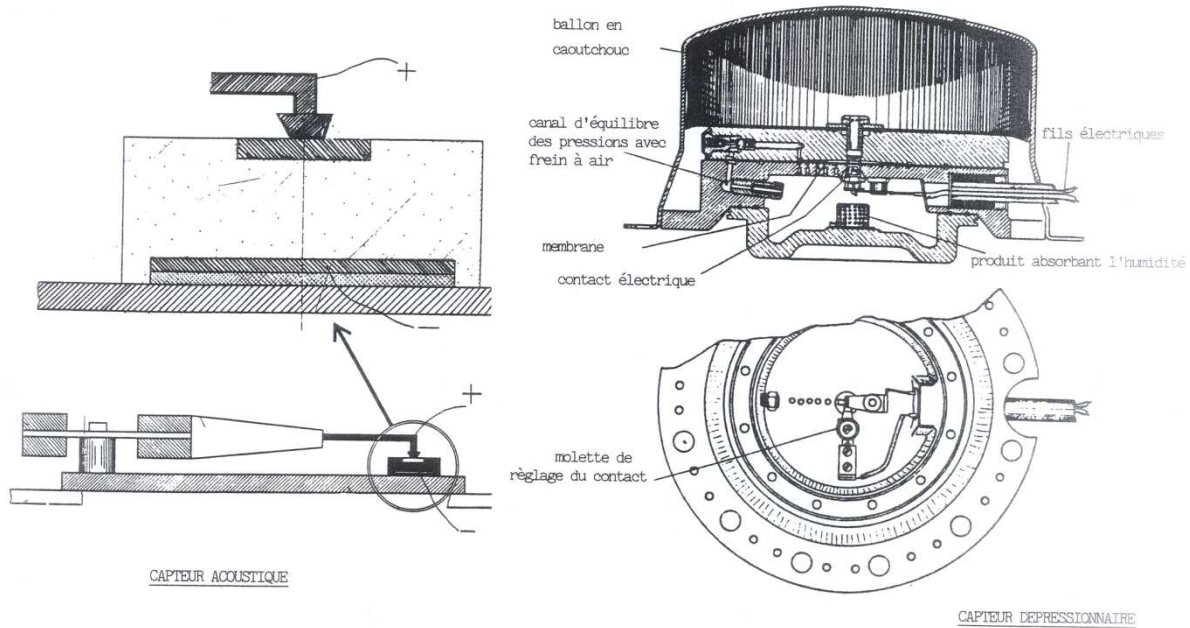

akustični senzor in senzor tlaka



fotografija LMB, najdene v slovenskem morju

## **IZJAVA O AVTORSTVU**

Kandidat 15.generacije Šole za častnike SV, štabni vodnik **Miroslav F. Jug** izjavljam, da sem avtor zaključne naloge, ki sem jo napisal pod mentorstvom mag. **Valerije B. Bernik** in dovolim uporabo zaključne naloge v študijske namene.

V Ljubljani, dne:

Podpis: